

FINNLAMELLI

HIRSITALO- MALLISTO

LUONNOLLISESTI PARHAAT HIRSIKODIT MUUTTOVALMIINA



FINNLAMELLI.FI



Täydellisin tapa saada

UNELMIESI HIRSIKOTI

Ikioman hirsikodin toteuttaminen on yksi elämän suurimmista päätöksistä. Sen ei kuitenkaan tarvitse olla se vaikein.

Me Finnlamellilla olemme tehneet unelmiesi hirsikodin hankkimisen ennennäkemättömän helpoksi. Laadukkaan lopputuloksen ohella haluamme tarjota sinulle parhaan mahdollisen kokemuksen unelmiesi hirsikodin toteuttamisesta. Ansaitsethan sinäkin luonnollisesti parhaan kodin. Tutkitusti Suomen ammattitaitoisimmat* talomyyjämme ovat siksi täällä sinua varten.

Finnlamelli-hirsikoti – luonnollisesti paras koti

Hirsirakenteisten talojen sisäilma on tutkitusti parempaa, koska rakenne hengittää luonnollisesti. Hirsikodissa on myös puun ominaisuuksien ansiosta upea akustiikka.

Tyytyväisten asiakkaidemme kotitarinoista voit lukea verkossa osoitteessa finnlamelli.fi/kotitarinat. Finnlamelli on ollut paras koti heille ja sitä se tulee olemaan myös sinulle.

Tervetuloa tyytyväisten asiakkaidemme joukkoon!



* Rakennustutkimus RTS Oy, Omakotirakentajatutkimus 2018/19.

Sisältö:

- | | | | |
|-----------|---|------------|-------------------------|
| 4 | SUOMALAISESSA KUUSIHIRRESSÄ ON TUNNETTA JA LUJUUTTA | 56 | Kerkkä 161 |
| 5 | HIRSIJALANJÄLKI, JOTA EI TARVITSE HYVITTÄÄ | 58 | Latvus 204 |
| 7 | RYHDIKÄS HIRSITEKNIIKAN EDELLÄKÄVIJÄ | 60 | 2-KERROKSISET |
| 8 | MUUTTOVALMIS "UNELMASTA VALMIIKSI" -TAKUULLA VAIN YHDELLÄ SOPIMUKSELLE | 62 | Vaarna 115 |
| 10 | 1-KERROKSISET | 63 | Vaarna 121 |
| 12 | Säihke 72 | 64 | Pihka 142 |
| 13 | Soihtu 82 | 66 | Aava 145 |
| 14 | Halo 86 | 68 | Jalo 150 |
| 15 | Siimes 91 | 70 | Aamu 153 |
| 16 | Hehku 93 | 72 | Aava 154 |
| 18 | Pouta 101 | 75 | Kotiinni 161 |
| 20 | Loimu 115 | 76 | Kaarna 162 |
| 21 | Loimu 115 City | 78 | Naava 188 |
| 22 | Pouta 120 | 80 | Aukea 267 |
| 24 | Kipinä 120 | 82 | CITYMALLISTO |
| 25 | Siimes 126 | 84 | CITYMALLISTO: BACKAS |
| 26 | Hohde 126 | 85 | Backas 88 |
| 27 | Hohde 126 City | 86 | Backas 88+AK |
| 28 | Lumi 130 | 87 | Backas 98 |
| 29 | Tuike 138 | 88 | Backas 165 |
| 30 | Rusko 143 | 89 | Backas 179 |
| 31 | Rusko 143 City | 90 | CITYMALLISTO: WESTEND |
| 32 | Siimes 144 | 91 | Westend 96 |
| 34 | Aura 147 | 92 | Westend 101 |
| 35 | Välke 148 | 93 | Westend 112 |
| 36 | Kajo 153 | 94 | Westend 140 |
| 37 | Kajo 153 City | 95 | Westend 163 |
| 38 | Roihu 154K | 96 | CITYMALLISTO: JOLLAS |
| 39 | Soihtu 156 | 97 | Jollas 102 |
| 41 | Pouta 157 | 98 | Jollas 120 |
| 42 | Siimes 157 | 99 | Jollas 125 |
| 44 | Hehku 160 PT | 100 | Jollas 168 |
| 46 | Taika 165 | 101 | Jollas 172 |
| 48 | Loimu 216 PT | 102 | Backas-piharakennukset |
| 50 | 1½-KERROKSISET | 104 | Westend-piharakennukset |
| 52 | Lakka 122 | 106 | Jollas-piharakennukset |
| 54 | Silmu 136 | | |

Huom. Aukeamien sisäkuvat eivät aina ole kyseisestä mallista. Pohjakuvat eivät ole mittakaavassa.



24/7

Nyt voit hankkia unelmiesi rantasaunamökin myös vaivattomasti, nopeasti ja edullisesti suoraan saunaverkkokaupastamme osoitteessa

finnlamelli.fi/sauna



Suomalaisessa kuusihirressä on

TUNNETTA JA LUJUUTTA

Finnlamellin sydänpuinen lamellihirsi. Onhan se nyt ihmeellinen materiaali. Se on kaunis katsella ja miellyttävä koskettaa. Se on terveellinen ja samalla ympäristöystävällisin vaihtoehto. Sen lämmönvaraus ja -tasauskyky on erinomainen, minkä vuoksi lämmitysenergian tarve jää pieneksi. Materiaali, joka ehkäisee allergioita sekä huolehtii hyvinvoinnista ja kodin sisäilman puhtaudesta puolestasi.

Luonnollisesti hengittävä Finnlamelli-hirsikoti sopiikin erinomaisesti allergikoille ja kestää sukupolvelta toiselle.

Puun kestävyys on testattu jo kasvuvaiheessa Suomen metsissä – niin sateessa, myrskyissä, kuivuudessa kuin paukkupakkasissakin. Sama viisas helmenhohtava kuusi, jota sää ja vuodenajat ovat koulineet vuosikymmenten ajan, antaa nyt suojan sinulle Finnlamellin modernina muuttovalmiina hirsikotina.



**HYVÄN
OLON KOTI**
RAIKAS PUUN TUOKSU
JA MIELLYTTÄVÄ
AKUSTIIKKA



Hirsijalanjälki, jota ei tarvitse hyvittää

Jokainen Finnlamelli-koti jättää oman Hirsijalanjäljen. Luonnolliset, hengittävät ja hiilidioksidia sitovat materiaalit sekä kevyet tuotantoprosessit takaavat, että hirsikotisi toimitetaan sinulle aina hiili-neutraalina.

Jättämäsi Hirsijalanjälkeä ei tarvitse hyvittää etukäteen, osto hetkellä tai vielä sadankaan vuoden päästä – eli koko hirsisen Finnlamelli-kotisi elinkaaren aikana. Näin meillä on aina toimittu ja toimitaan jatkossakin. Siksi olemme myös mukana hiilivarastojen kansainvälisessä Puro.earth-sertifiointijärjestelmässä.

Finnlamelli-koti on oikea ekoteko, joka kestää vanhemmalta lapselle. Jätä sinäkin oma hirsijalanjälkesi!

Nauti terveellisestä sisäilmasta

Kotisi sisäilma on puhdasta ja helppoa hengittää, sillä hirsi on taitava kosteudensäätäjä. Finnlamelli-kodissa sisäilman suhteellinen kosteus on tasapainossa, jolloin homeet ja bakteerit eivät pääse kasvamaan. Lisäksi staattisen sähkön puuttuminen ehkäisee pölyn muodostumista. Siksi Finnlamellin hirsikoti on erinomainen vaihtoehto myös allergikoille.

RYHTI

PAINUMATON BY FINNLAMELLI



**HIRSI-
KOTI ON**

LUONNOSTAAN VIILEÄ
KESÄLLÄ JA LÄMMIN
TALVELLA

Finnlamellin aito sydänpuinen lamellihirsi on luonnollinen ja turvallinen valinta uuden kodin materiaaliksi. Siinä puun vahvin osa, sydänpuu, käännetään pintaan suojaamaan kotiasi säänvaihteluilta. Perinteiseen pyörö- tai höylähirteen verrattuna painumaton lamellihirsi on kestävämpi valinta. Sen pintahalkeilu on vähäisempää eikä se vääntyile, kuten perinteinen hirsi.

RYHDIKÄS HIRSITEKNIIKAN EDELLÄKÄVIJÄ

RYHTI-hirsi on vakiona muuttovalmiissa

Finnlamellin edistyksellisen RYHTI-hirren ansiosta massiivisesta hirrestä rakennettu koti valmistuu helpommin ja nopeammin. Ryhdikkäästi ja tarkasti toisiinsa liittyvät hirret hivelevät esteettistä silmää. Tämä mahdollistaa leikkittelyn ohuilla linjoilla, näyttävillä lasipinnoilla sekä erilaisten materiaalien kiehtovilla liitoilla.

Painumaton RYHTI-hirsi pitää rakenteen tiiviinä. Se takaa huippuluokan energiatehokkuuden, mikä näkyy säästönä kotisi lämmityskuluissa.

Terveellisestä sisäilmasta ei tarvitse kuitenkaan tinkiä. RYHTI-hirsi hengittää vapaasti kuten perinteinenkin hirsi.

Painumattoman RYHTI-hirren hyödyt

- tekee kotisi rakentamisesta sujuvaa, sillä hirren painumista ei tarvitse huomioida tavanomaisilla hirsirakentamisen liikunta-varoilla
- poistaa rakenteiden ja hirsien välisen liikkumisen
- vähentää jälkisäädön tarvetta

RYHTI mahdollistaa

- modernin virtaviivaisen designin
- suorat kiinnitykset erilaisten materiaalien ja rakenteiden välillä
- monipuoliset kalusteseinät
- kauniin ohuet saumat ja listat

Painumaton hirsi on saatavana City-nurkka ja Moderni tasanurkka -ratkaisuihin.

Hirsinurkat



Moderni tasanurkka

Sopii selkeälinjaiseen kotiin. Hirret kulkevat samassa tasossa kaikilla seinillä, ilman näkyviä nurkkia. Saumaton ilme viimeistellään nurkkalaudoilla. Tasanurkalla korostat kapeasaumaisen hirsiprofiilin moderniutta.



City-nurkka

Risteävien hirsien päät tulevat muutamien senttien nurkan yli, ja nurkka koteloidaan. Ratkaisu sopii niin tiiviisti rakennetulle kaupunkitontille kuin maalaismaisemaan. Voit korostaa City-nurkan tyyliä värisuunnittelussa.



Perinteinen pitkä ristinurkka

Ristinurkkainen hirsitalo on osa kansallisperintöämme. Pitkässä ristinurkassa hirsien päät ulottuvat nurkka-liitoksen yli klassista hirsirakennetta korostaen. Oiva valinta idylliseen pihapiiriin ja luonnon äärelle. Ei saatavilla muuttovalmiiseen eikä painumattomasta hirrestä rakennettuun hirsikotiin.



MUUTTOVALMIS
+
OMAN NÄKÖINEN
=
TÄYDELLINEN





Muuttovalmis hirsikoti sellaisena kuin haluat

"UNELMASTA VALMIIKSI" -TAKUULLA YHDELLÄ SOPIMUKSELLA

Muuttovalmiin Finnlamelli-kodin saat yhdellä sopimuksella.

Se on sinulle suunniteltu, kuusihirrestä valmistettu muuttovalmis unelmakoti. Markkinoiden laajin toimitussisältömme mahdollistaa helpomman rakennusprojektin sinulle ja perheellesi.

Muuttovalmista mielenrauhaa

- Mainio tapa panostaa omaan ja perheesi hyvinvointiin heti rakennusvaiheesta lähtien.
- Ammattilaisemme huolehtivat rakentamisen aikataulutuksen puolestasi.
- Saat tietää varman muuttopäivän rakennusluvan saatua.
- Palveluksessasi on sekä maan pisin lamelli-hirsiosaaminen että maan paras muuttovalmisasiantuntijuus.
- Viime vuonna ammattitaidollamme valmistui yli 500 muuttovalmista kotia, joista kaikki ajallaan – tai jopa etuajassa.

me ollaan
DEN

Finnlamelli on osa DEN Groupia, jolla on maan kokenein muuttovalmisasiantuntijuus. Kun valitset Finnlamellin, voit luottaa siihen, että sinulla on vastuullinen ja luotettava kumppani yhdessä elämäsi tärkeimmistä projekteista. Kysy tarjousta alueesi Finnlamelli-myyjältä!

SAMA TALO, MONTA ERI TYYLIÄ

**Oletko aina haaveillut maisemaikkunoista?
Toimisiko pohja paremmin peilikuvana?
Vaatiiko kaava harjakaton? Onnistuu!**

Muuttovalmiin hirsikotisi saat sellaisena kuin haluat.
Voit muokata talomallin pohjaa ja valita mieleisesi
julkisivu- ja ulkorakenneratkaisut. Muokkaa terassia tai
ikkunoiden kokoa. Valitse katon malliksi harja, murrettu
harja, epäsymmetrinen tai pulpettikatto.
Viimeistele unelmiesi koti lopuksi makusi mukaisilla
pintamateriaaleilla ja kiintokalusteilla.



Inspiroidu ja löydä oma ihannemallisi laajasta ja
monipuolisesta valikoimastamme.
Omat valintasi tekevät mieleisestäsi hirsitalomallista juuri
sinun ja perheesi näköisen kodin – niin sisältä kuin ulkoa.



1-KERROKSISSET



UUTUUS!

MODERNI TAI
PERINTEINEN
TYYLII



SÄIHKE 72

1 KRS TALO

KERROSALA 72 M², HUONEISTOALA 65 M²

Tehokas ja moderni pienen perheen koti.

Säihkeessä on kaikki mitä tarvitset kodilta. Nykyaikaiset ratkaisut ja erinomainen tilankäyttö muodostavat hurmaavan kokonaisuuden, joka sopii niin kodiksi kuin lumoavaksi vapaa-ajan asunnoksi.

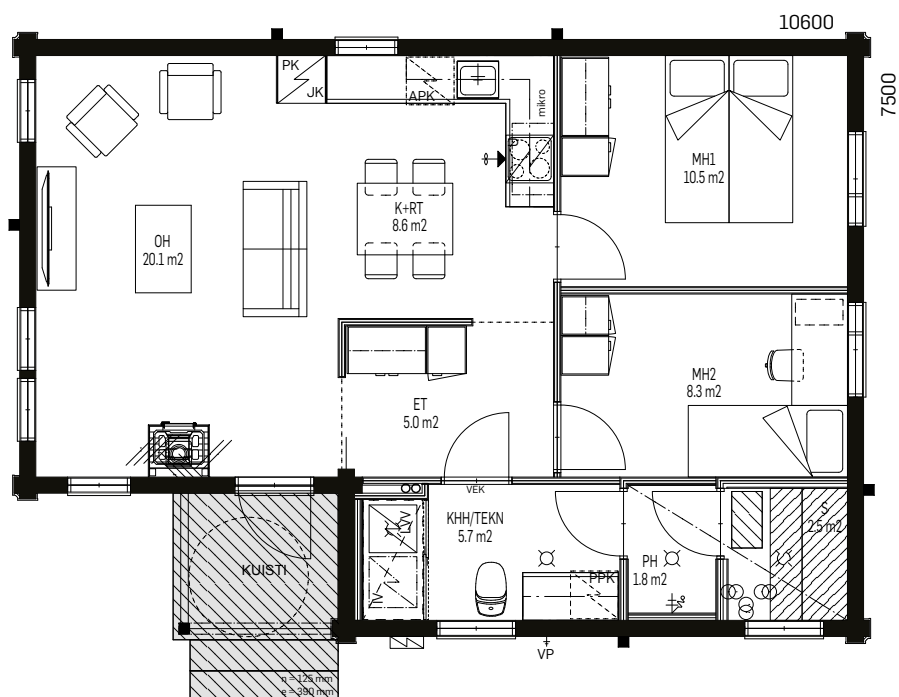

UUTUUS!

MODERNI TAI
PERINTEINEN
TYYLII

1-KERROKSISET



SOIHITU 82

1 KRS TALO

KERROSALA 82,5 M², HUONEISTOALA 73 M²

Tässäpä hurmaava tilaihme. Älä anna ulkoisen koon hämätä. Soihtu on koti, jossa neliöt ovat tehokkaassa käytössä – tästä kodista löytyy jopa erillinen kodinhoituhuone. Soihdussa on nykyaikaista ilmettä ja tyyliä sekä avarat tilat. Soihdussa on siis kaikki tarpeellinen. Mitä enää odotat?

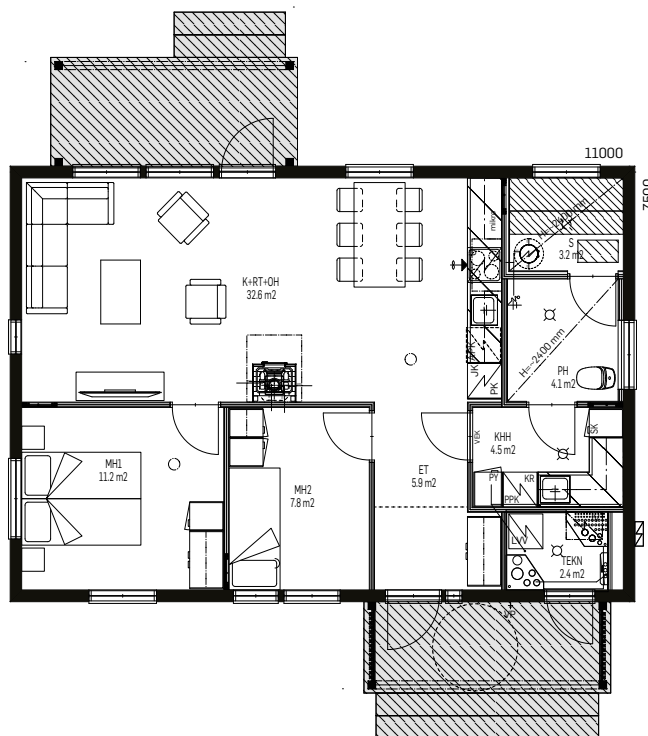

UUTUUS!

MODERNI TAI
PERINTEINEN
TYYLII



HALO 86

1 KRS TALO / KERROSALA 86 M², HUONEISTOALA 78,5 M²

Pienen tontin tehopakkaus. Halo on vain 10,6 metriä leveä moneen taipuva koti, jossa on nimeään vastaavat loistavat tilaratkaisut. Täällä on helppo hengittää ja Halo sopii mainiosti moneen elämäntilanteeseen: nuorista senioreihin, sinkuista pariskuntiin ja pienperheisiin.

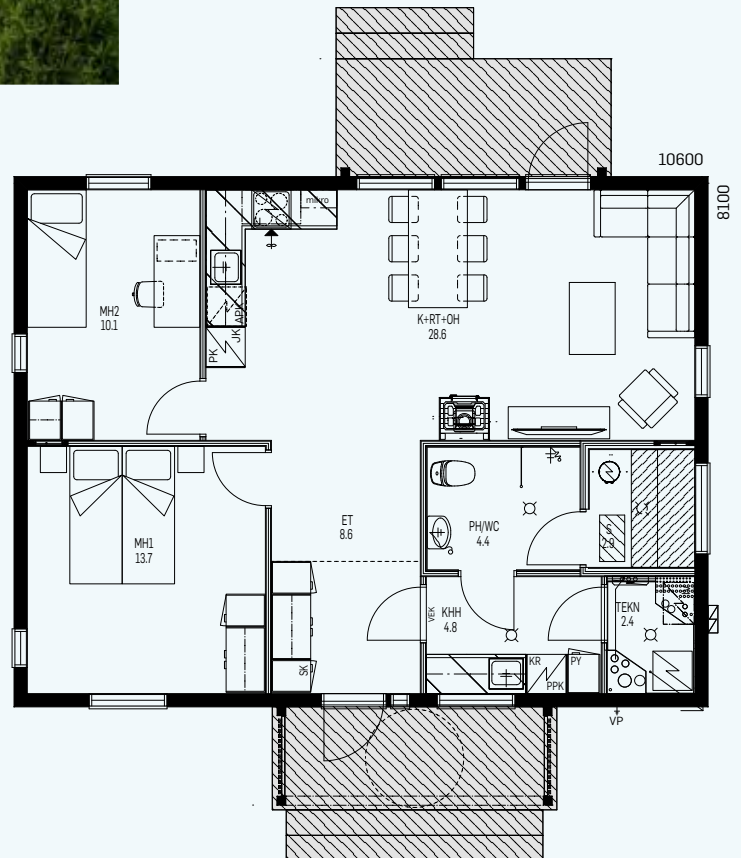



UUTUUS!

1-KERROKSISET

SIIMES 91

1 KRS TALO

KERROSALA 91 M², HUONEISTOALA 83 M²

Uusi, pienempi Siimes on perinteinen, mutta valoisa koti. Se on todellinen tilaihme, joka sopii mainiosti kodiksi, mutta on yhtä kotonaan vapaa-ajanasuntona. Siimeksen kätevästi sijoitellut huoneet mahdollistavat niin tarvittavan yksityisyyden kuin eloisan yhdessäolon.

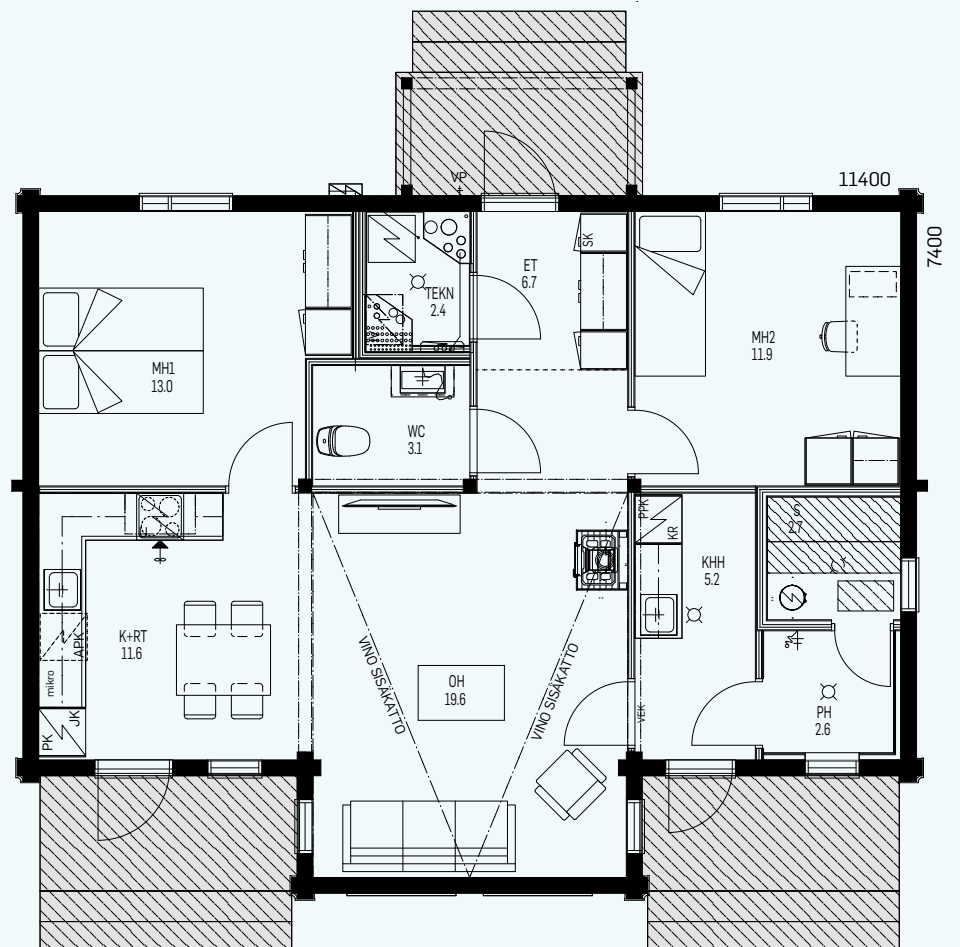



HEHKU 93

1 KRS TALO / KERROSALA 93 M², HUONEISTOALA 85 M²

Hehku 93 -mallissa yhteen tasoon ja alle sataan neliöön mahtuu paljon elämäniloa. Toinen pääty on rauhoitettu nukkumiselle kahden makuuhuoneen voimin, toinen ruoanlaitolle ja yhdessäololle. Tilavassa avokeittiö-olohuoneessa voit kokata samalla kun seurustelet vieraidesi kanssa, nauttia rauhallisista viikonloppubrunseista perheen kesken sekä tunnelmoida illalla takan ääressä rentoutuen. Saunasta on helppo siirtyä ulos vilvoittelemaan, sillä talon sydämeen sijoitetuista kylpytiloista pääsee suoraan terassille.





1-KERROKSISET

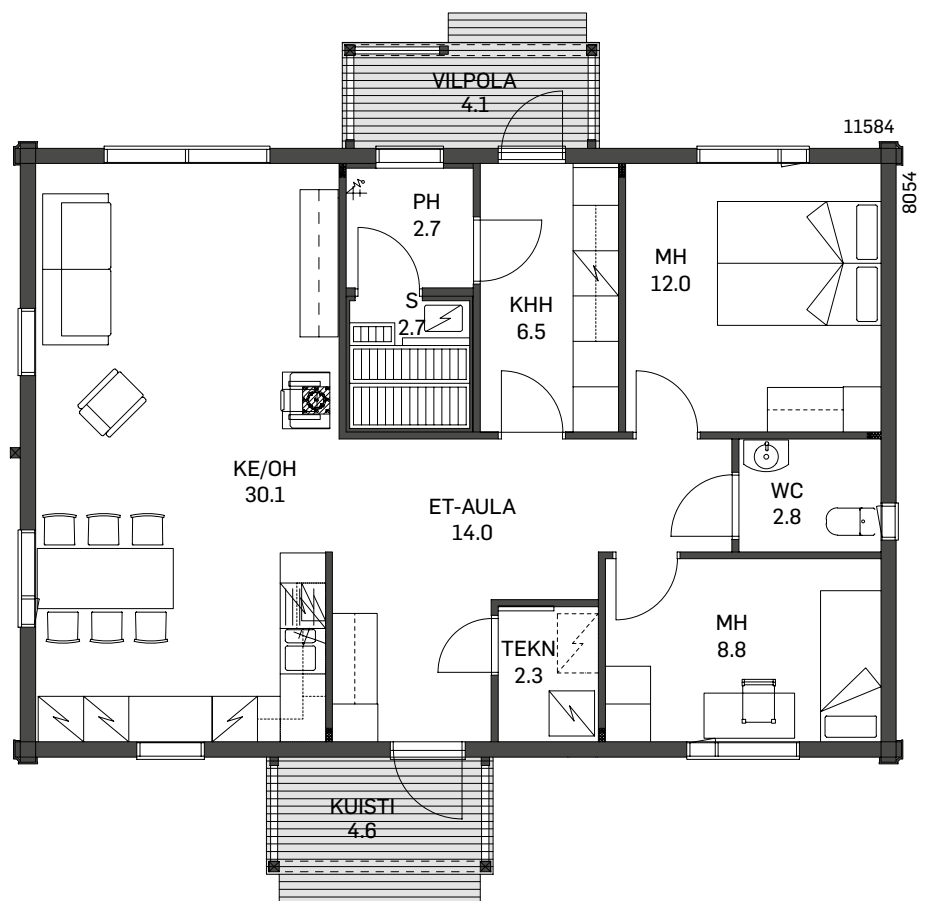



POUTA 101

1 KRS TALO / KERROSALA 101 M², HUONEISTOALA 94 M²

Yksikerroksinen Pouta 101 on modernin tyylikäs koti.

Luonnonvalo täyttää mukavasti talon etuosan, jossa keittiö ja olohuone on yhdistetty koko perheen yhteiseksi oleskelutilaksi.



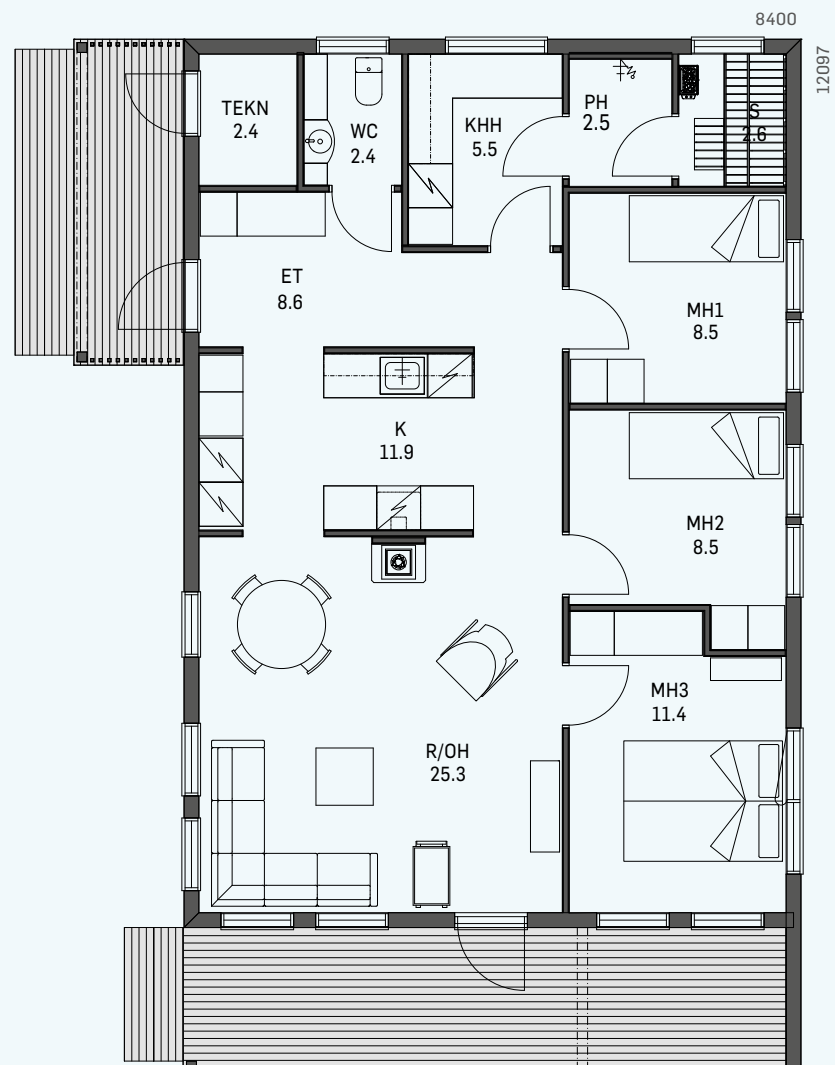

1-KERROKSISET



LOIMU 115

1 KRS TALO / KERROSALA 115 M², HUONEISTOALA 106 M²

Yhdessäoloa ja omaa rauhaa.

Loimu-kodin sydämessä keittiö, ruokailutila ja olohuone yhdistyvät avaraksi ja valoiseksi tilaksi. Olohuoneesta pääsee suoraan terassille nauttimaan jälkiruokakahvit. Makuuhuoneet on sijoitettu talon eri kulmiin, mikä tarjoaa asukkaille omaa rauhaa ja sikeät unet. Erillisessä työhuoneessa syvennyt häiriintymättä vaikkapa harrastuksen pariin. Se taipuu myös helposti vierashuoneeksi tai kolmanneksi makuuhuoneeksi. Kodinhoitotila on sekini omassa kulmassaan, joten pesukoneen ääni ei häiritse päivä- tai yöunia.

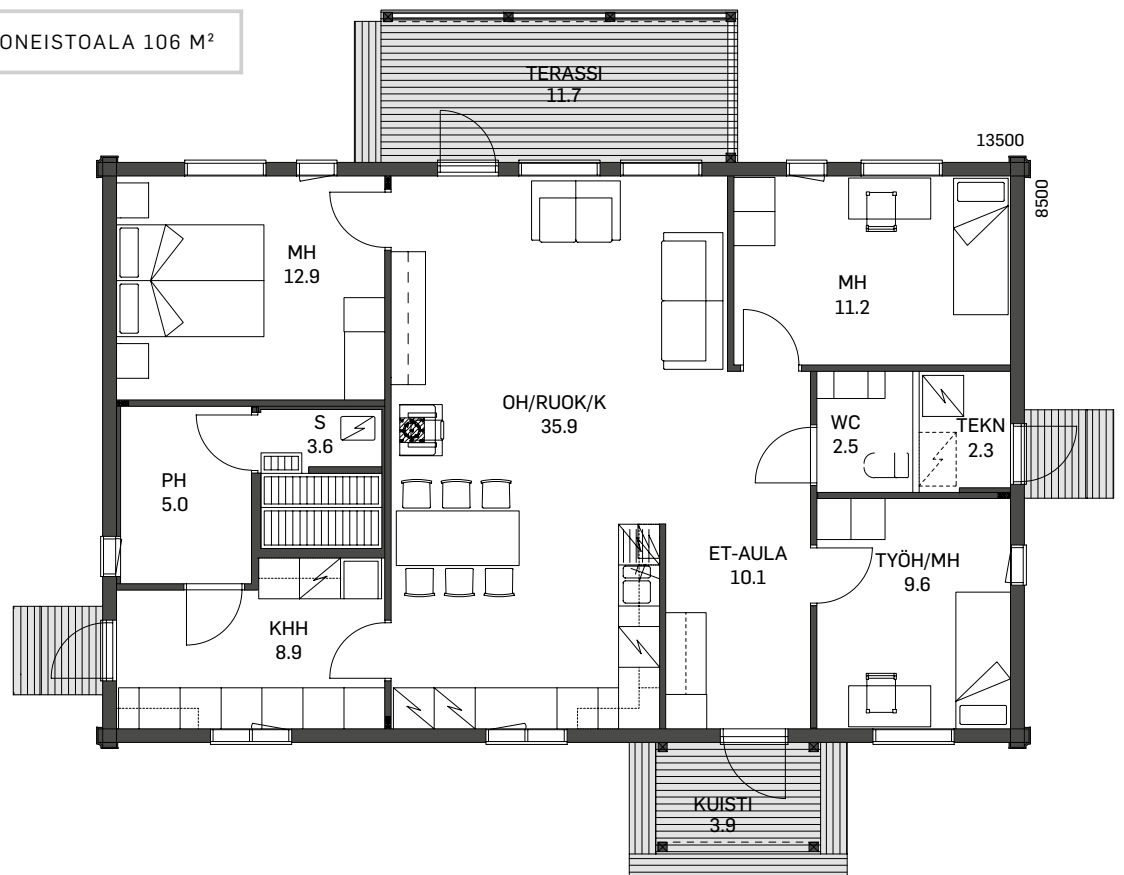



LOIMU 115 CITY

1 KRS TALO / KERROSALA 115 M², HUONEISTOALA 106 M²

Loimu 115 -mallin moderni City-versio tarjoaa täydellistä yhdessäolon ja oman rauhan harmoniaa pulpettikaton suojissa.

Sisäänkäynti on siirretty kodin päätyyn, jolloin malli istuu helposti myös kapeille kaupunkitonteille. Kodin sydämessä keittiö, ruokailutila ja olohuone yhdistyvät ihastuttavan avaraksi oleskelutilaksi, joka jatkuu ulkona viihtyisänä terassina. Makuuhuoneet on sijoitettu talon eri kulmiin, mikä tarjoaa asukkaille sopivasti omaa rauhaa.

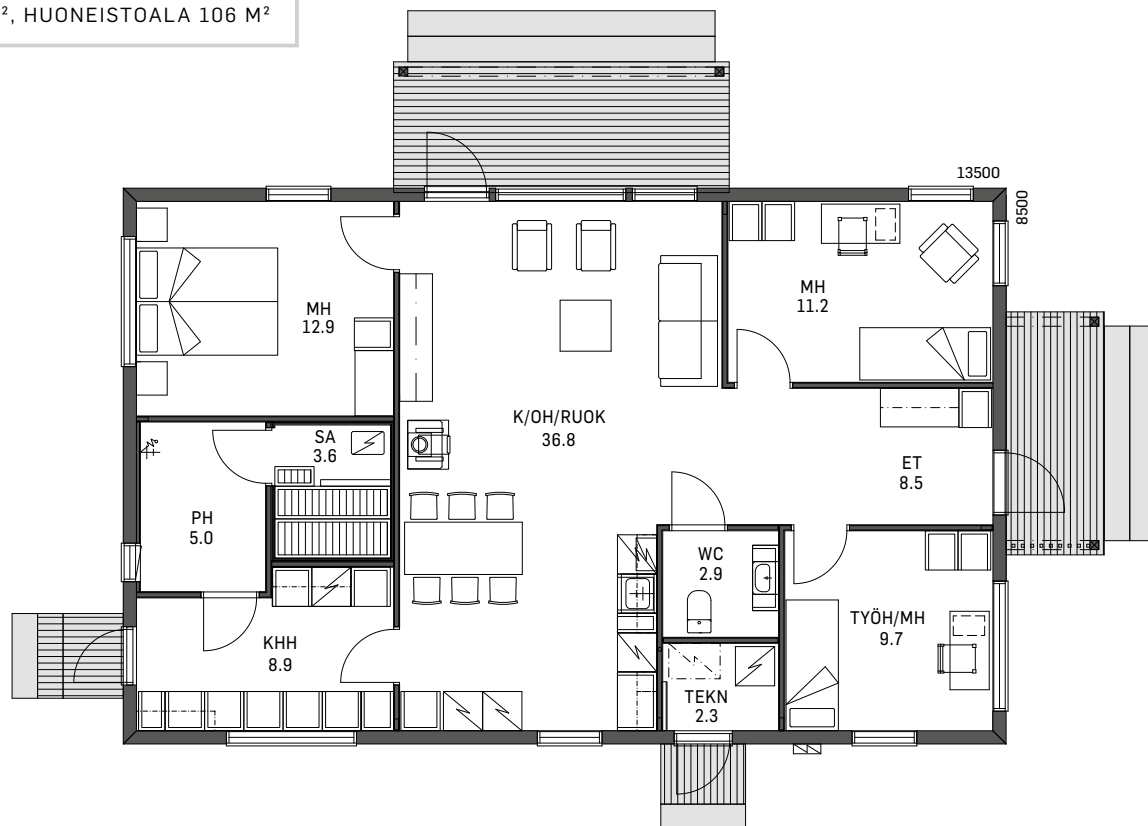



POUTA 120

1 KRS TALO / KERROSALA 120 M², HUONEISTOALA 111 M²

Pieni tontti mutta iso tilantarve? Tyylikäs, kapearunkoinen Pouta tarjoaa ruhtinaallisesti tilaa elämälle, vaikka tontti olisi kittanan puoleinen. Nerokas pohjaratkaisu mahdollistaa peräti neljä makuuhuonetta, joista yhden voi pyhittää vieraiden käyttöön tai työhuoneeksi. Avaraksi suunniteltu koti mahdollistaa ihanan vaivattoman arjen perheellesi: eteisen ja keittiön välinen saumaton tila tarjoaa suoran näkymän olohuoneeseen ja mahdollistaa kauppakassien tuomisen mutkattomasti suoraan keittiöön.

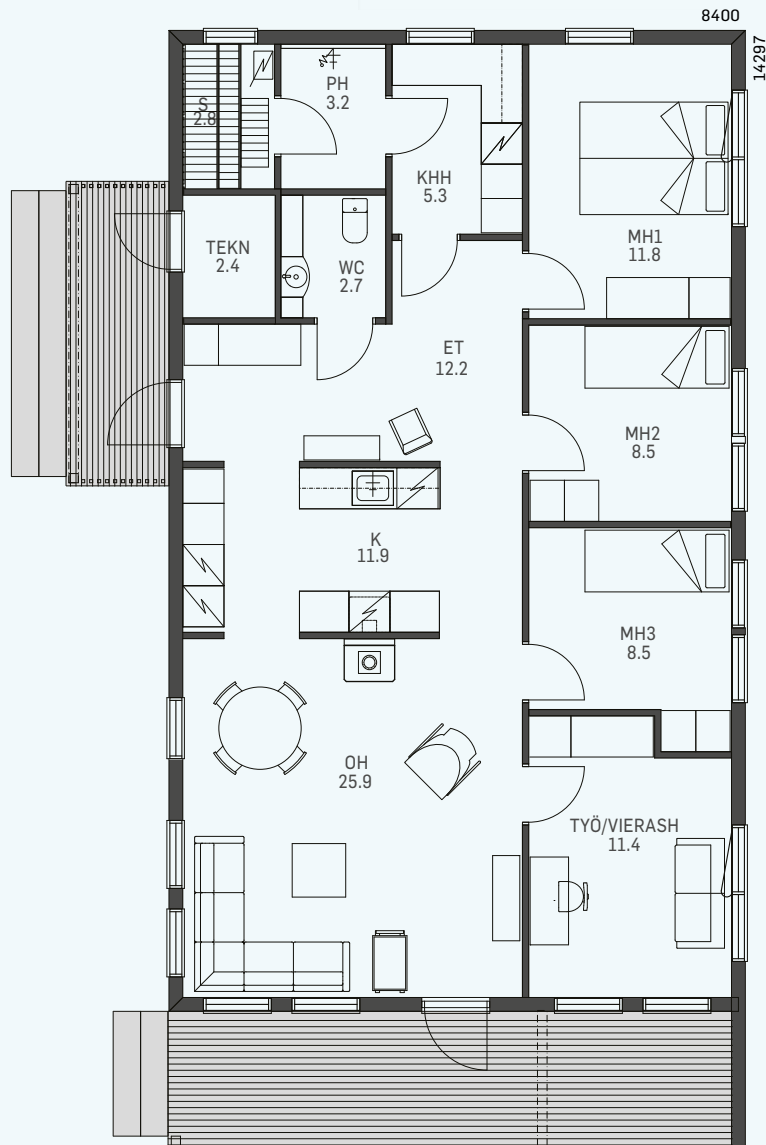



UUTUUS!

KIPINÄ 120

1 KRS TALO

KERROSALA 120 M², HUONEISTOALA 111 M²

Heille, joille keittiö on kodin sydän. Kipinä 120:lle syttyy kuka tahansa kotikulinaristi. Talon läpi aukeava valoisa keittiön ja olohuoneen yhdistelmä on tämän kodin sydän. Kolme makuuhuonetta ja nykypäivän ratkaisuin toteutettu koti luo suojaa ja rauhaa asukkaille. Terveellisyyttä ruokkivien ratkaisujen voi antaa inspiroida myös keittiössä.

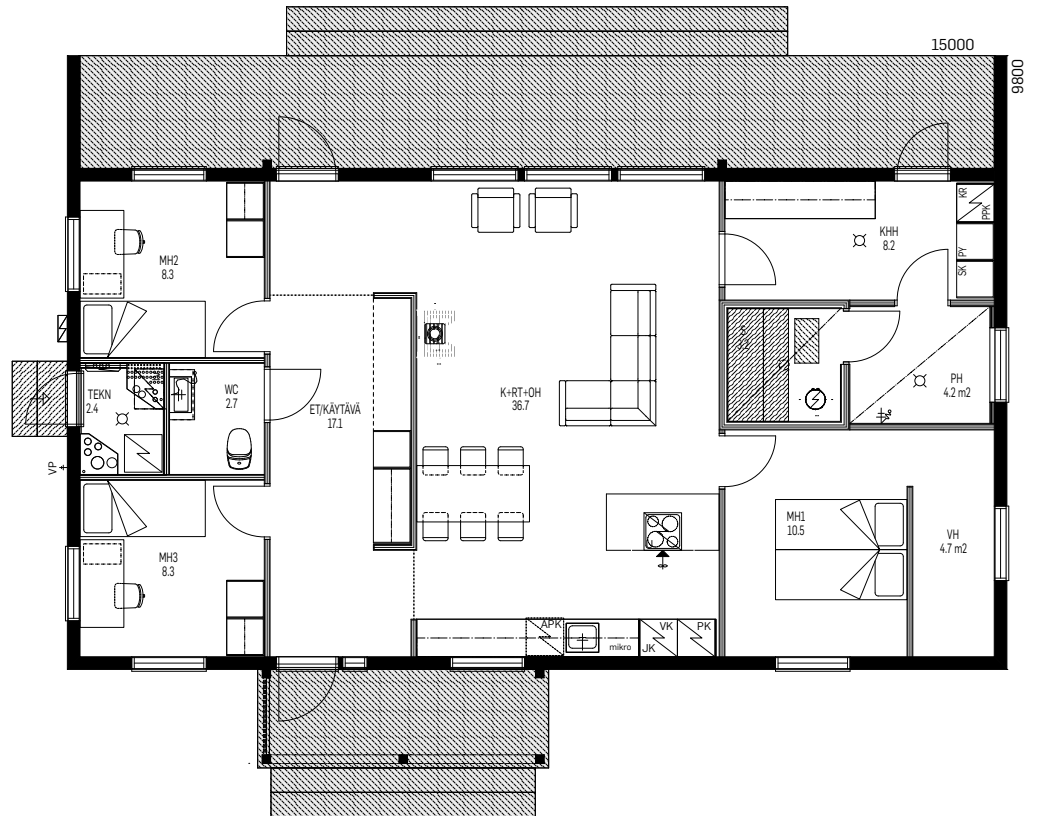



UUTUUS!

1-KERROKSISET

SIIMES 126

1 KRS TALO
KERROSALA 126 M², HUONEISTOALA 116 M²

Arjen juhlaa ja elämää Siimeksessä. Siimes 91:n isovelji hurmaa ulkonäöllään vaativammankin katsojan. Siimes 126:ssa on tilava eteinen ja 3 makuuhuonetta. Tämän kodin upeat tilat luovat hienot puitteet perhe-elämälle niin arkeen kuin juhlaan.

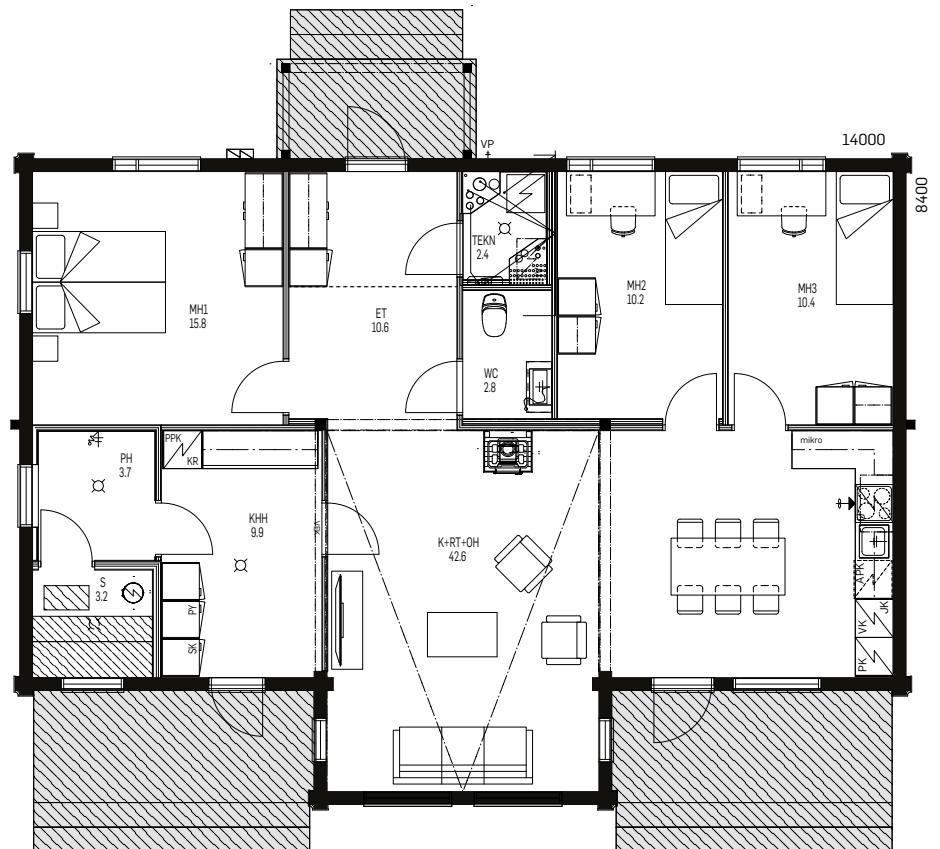



HOHDE 126

1 KRS TALO / KERROSALA 126 M², HUONEISTOALA 117 M²

Finnlammellin Hohde tuo tyylikästä ja luovaa asennetta hirsitaloasumiseen. Tässä mallissa viihtyisä takka on sijoitettu lämpimäksi kiintopisteeksi kodin sydämeen. Tulisija toimii samalla käteväänä tilanjakajana, ja takkavälkeän ääreen voi saapua viihtymään kahden eri kuistin kautta. Fiksun pohjasuunnittelunsa ansiosta tilava Hohde tarjoaa neljä makuuhuonetta.

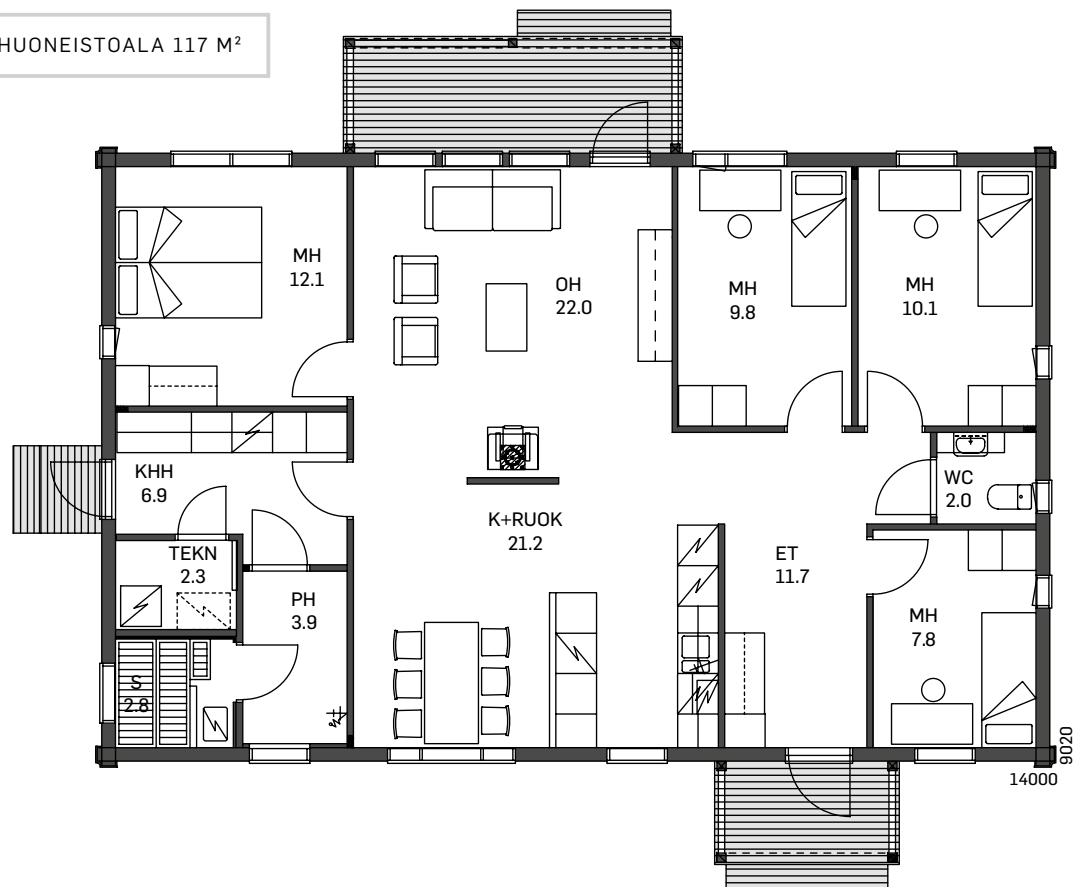



HOHDE 126 CITY

1 KRS TALO / KERROSALA 126 M², HUONEISTOALA 117 M²

Hohde 126 City on modernimpi versio Hohde 126 -mallista.

Pienillä käytännöllisillä yksityiskohdilla on suuri vaikutus arjen vaivattomuuteen. Pohjamallissa eteisen ja keittiön välistä osaa on muunneltu siten, että eteisestä pääsee oikaisemaan kauppakassien kanssa mukavasti suoraan keittiöön. Viihtyisä takka on lämmin kiintopiste kodin sydämessä, jossa se toimii samalla kätevävä ja kauniina tilanjakajana.

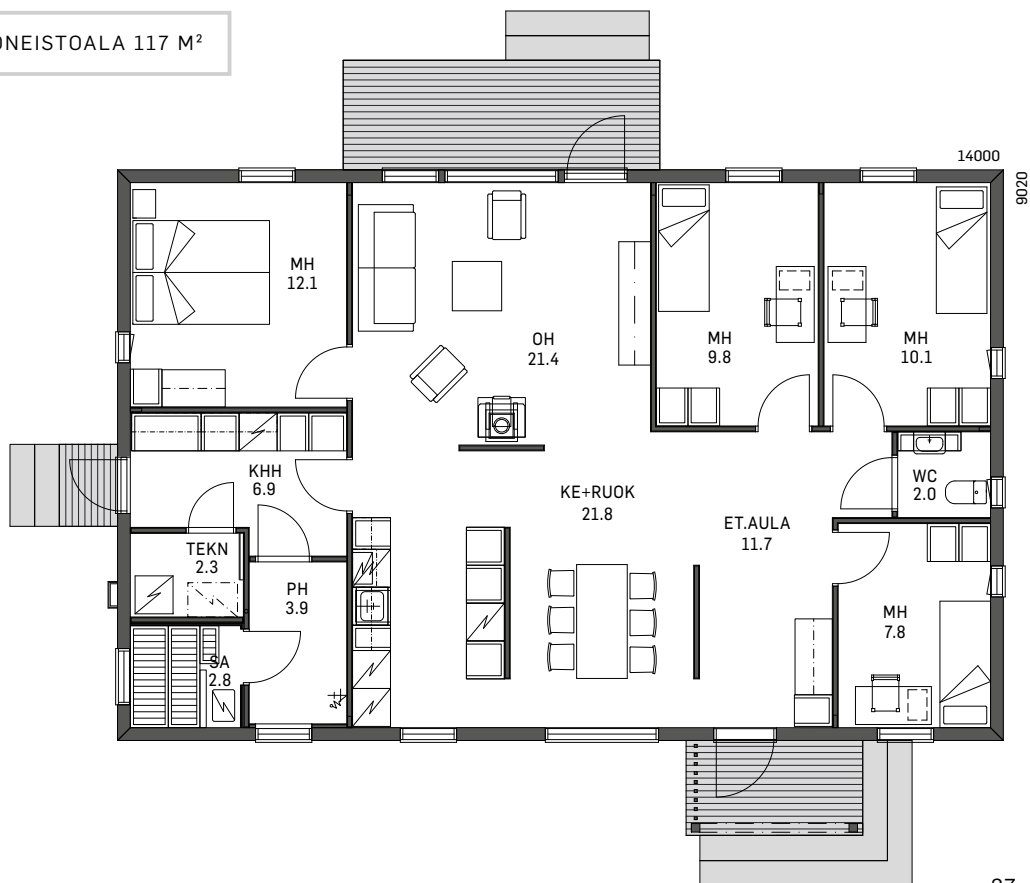



LUMI 130

1 KRS TALO / KERROSALA 130 M², HUONEISTOALA 119 M²

Häikäisevä Lumi tarjoaa kolme makuuhuonetta perheellesi.

Avoim näkymä avaran kodin läpi lisää tilan tuntua entisestään. Avoimen i-keittiön kruunaa kaunis ja käytännöllinen saareke, jonka ääreltä voit seurustella perheen tai illallisvieraiden kanssa kokkailun lomassa. Mikä mukavinta, reilun kokoinen kodinhoitohuone tekee arjen pyörittämisestä vaivattomuuden juhlaa.

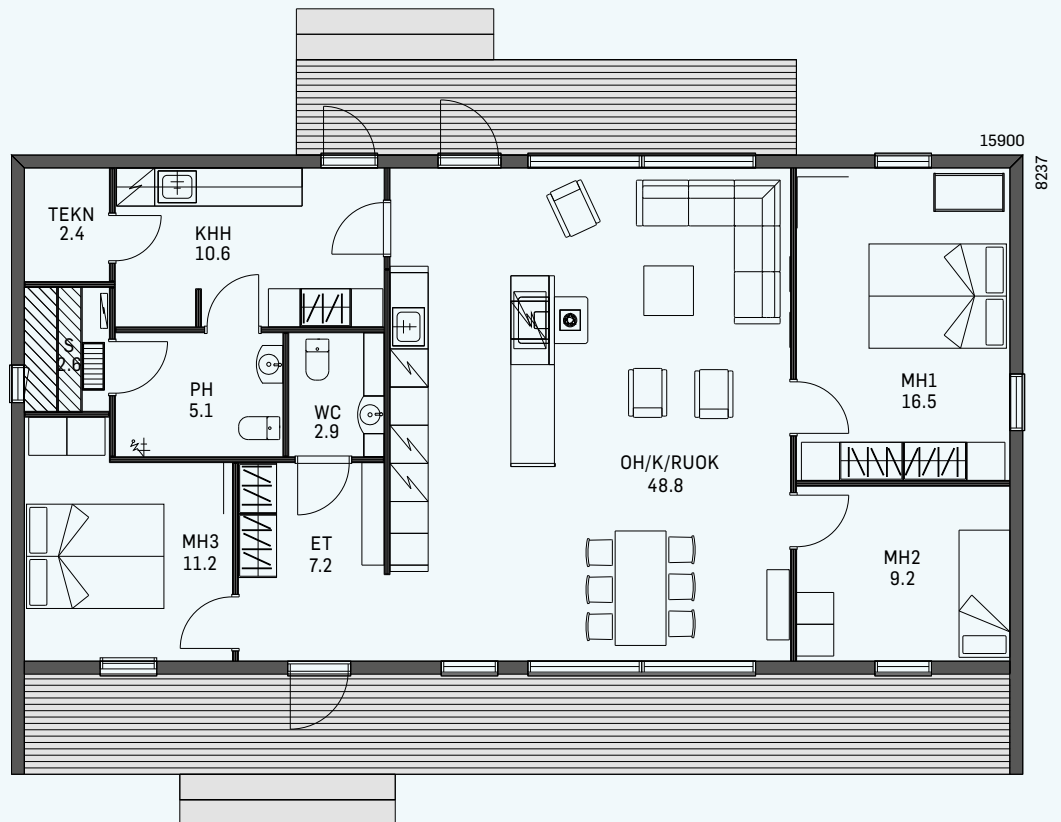



1-KERROKSISET



TUIKE 138

1 KRS TALO / KERROSALA 138 M², HUONEISTOALA 127 M²

Tuike on elämisen arvoinen koti. Tuikkeessa on tilaa isommallekin perheelle mistään tinkimättä. Kodin kruunaa saunaosasto, joka on L-mallin ansiosta omassa siivessään. Sen lisäksi ratkaisu muodostaa tuulelta suojassa olevan lämpimän terassin.

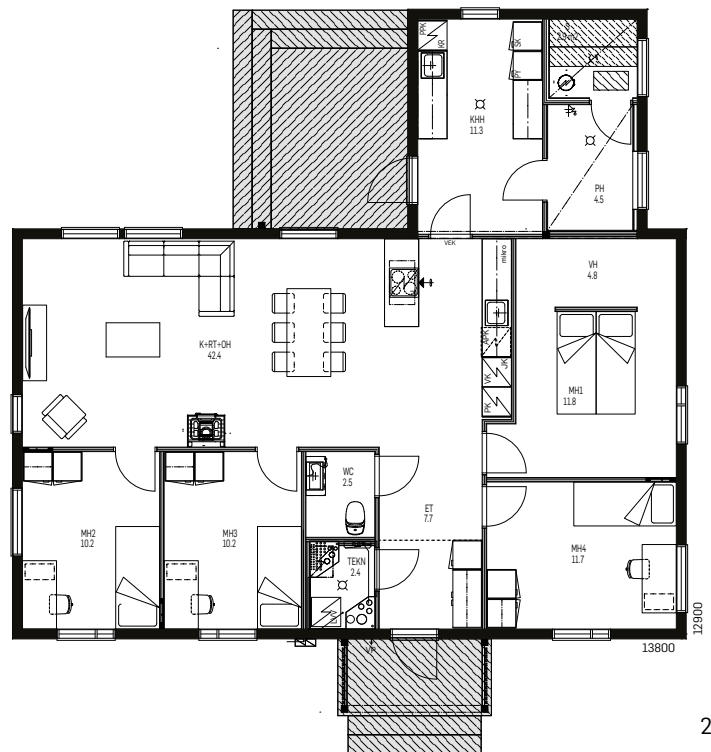



RUSKO 143

1 KRS TALO / KERROSALA 143 M², HUONEISTOALA 133 M²

Kun kaipaat tilaa hengittää ja elää.

Suomalaiselle luonteelle asuminen on mukavinta, kun se on riittävän väljää. Rusko valloittaa avaruudellaan ja tarjoaa tilaa yhtä lailla yksityisyydelle kuin yhdessäololle aina tarpeen mukaan – suuremmillekin perheille. Pitkä, seinää myötäilevä terassi luo kotiisi houkuttelevan lisähuoneen, jossa yhdessäolo voi jatkua kesäisin myöhään yöhön.

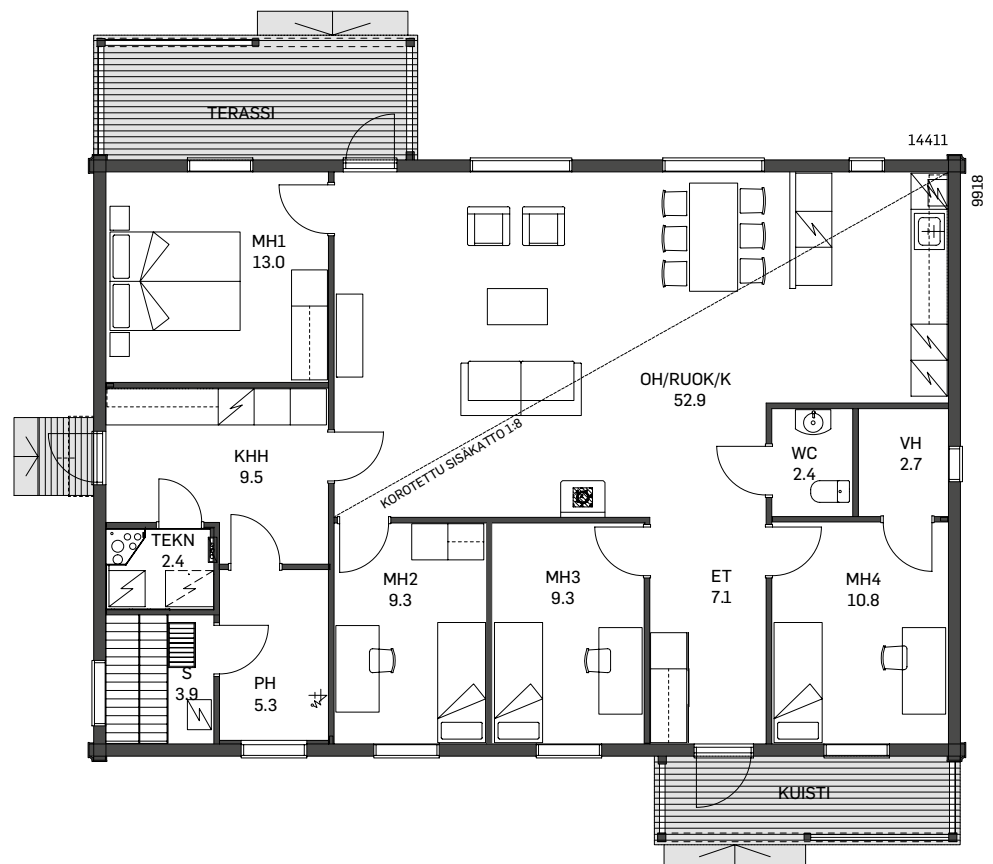



RUSKO 143 CITY

1 KRS TALO / KERROSALA 143 M², HUONEISTOALA 133 M²

Väljää viihtyisyyttä hengittävässä kodissa. Ruskon moderni City-malli on viimeistelty tyylikkäällä pulpettikatolla. City-mallissa sisäänkäynti on siirretty talon pätyyn ja sisätilojen sijoittelussa on pieniä muutoksia perinteiseen Ruskoon verrattuna. Viihtyisä terassi luo esteettiseen kotiin houkuttelevan lisähuoneen, jossa yhdessäolo voi jatkua kesäisin myöhään yöhön asti.

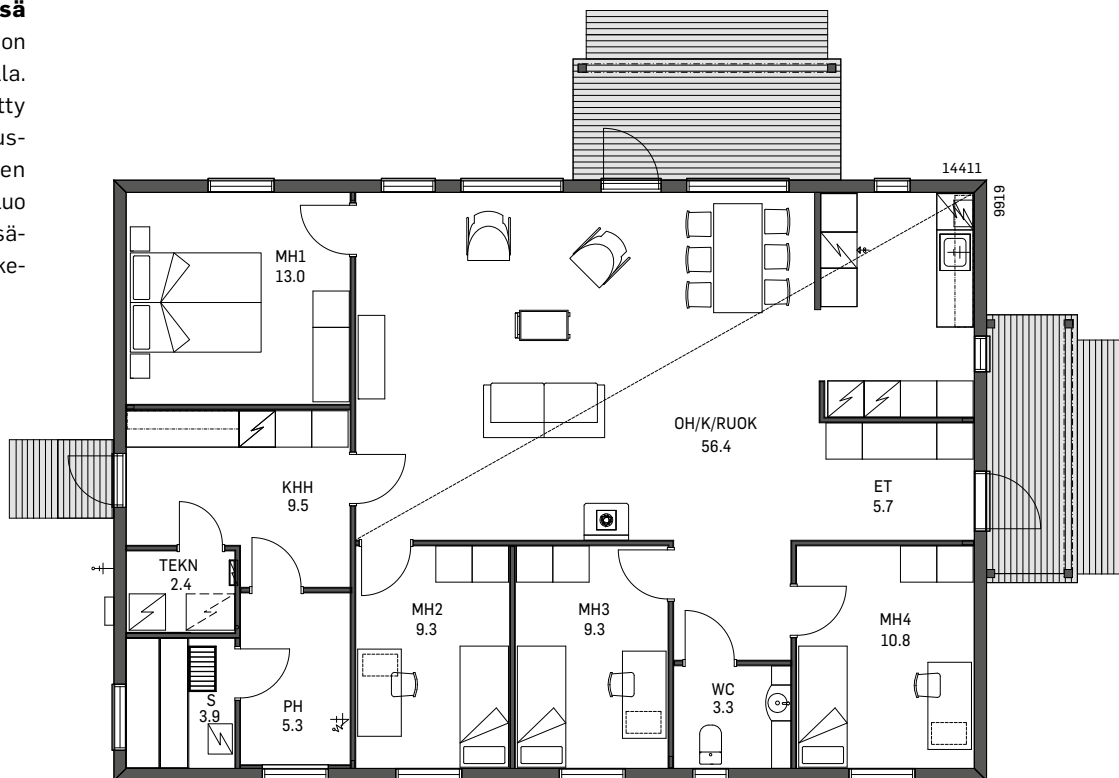



SIIMES 144

1 KRS TALO / KERROSALA 144 M², HUONEISTOALA 133 M²

Finnlamellin Siimes tuo maiseman koko kauneudessaan kotisi oleskelutiloihin. Tämä malli tarjoaa hirsitalon avaruutta ja asumisen eleganssia parhaimmillaan. Pitkä viihtyisä terassi, tyylikäs kattoon saakka avoin erkkeri sekä korkea, puiden latvustoa kohti kurkottava kolmioikuna luovat tyyliä ja tunnelmaa kotiisi. Lämpimästä ja eläväpintaisesta lamellihirrestä valmistettu kaunis hirsikoti sulautuu luontevasti suomalaiseen maisemaan ja säilyy sukupolvelta toiselle.





1-KERROKSISET

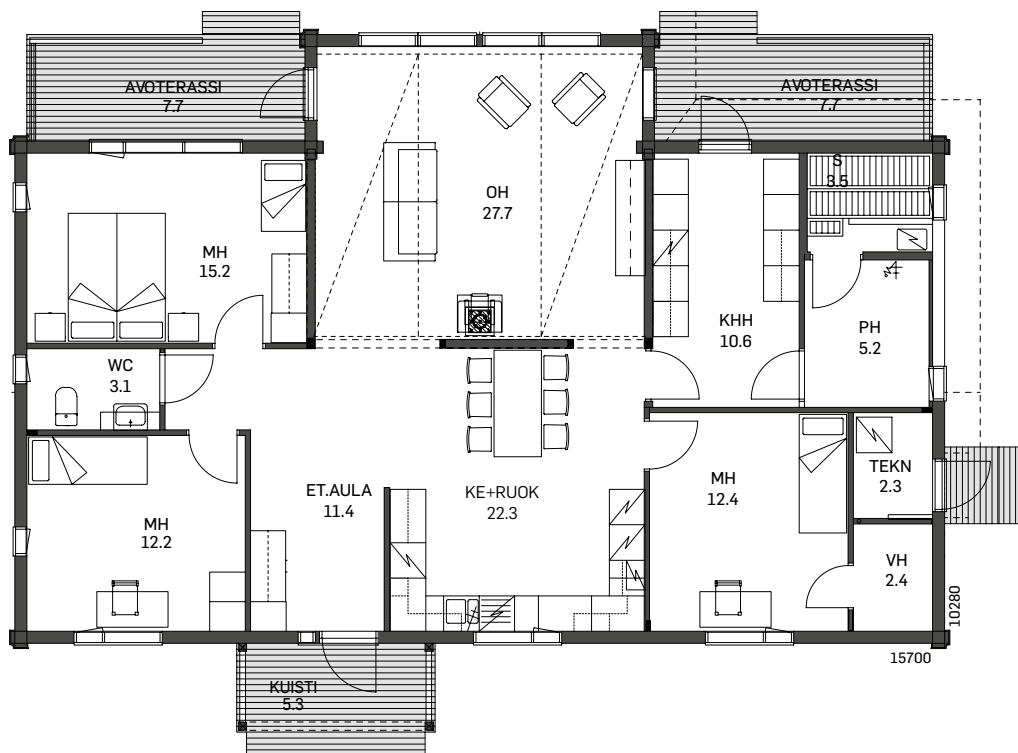



AURA 147

1 KRS TALO / KERROSALA 147 M², HUONEISTOALA 137 M²

Aura on lämpöä ja rakkautta hehkuva koti. Tämä 4 makuuhuoneen avara koti porrastuu kauniisti tontin muotojen mukaisesti. Moderni porrastettu kokonaisuus luo kotoiset puitteet nykyaikaisen perheen elämislle.

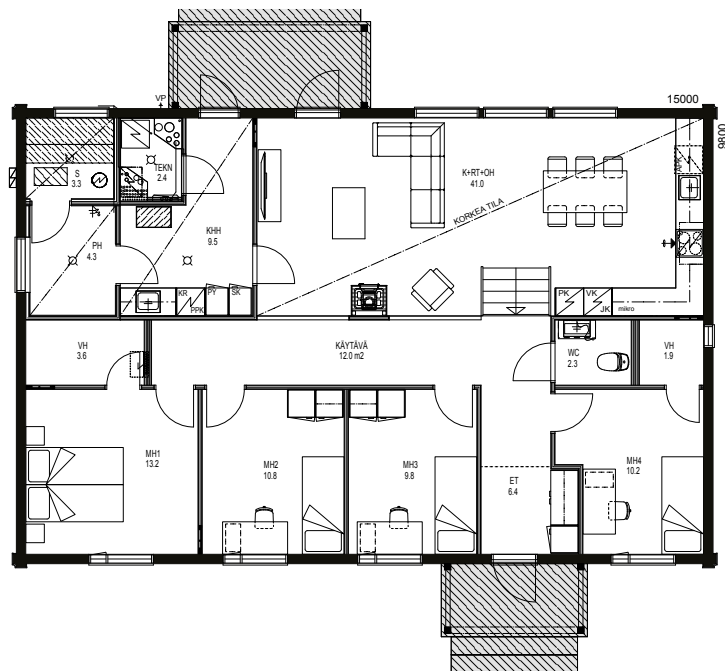



UUTUUS!

MODERNI TAI
PERINTEINEN
TYYLII

1-KERROKSISET



VÄLKE 148

1 KRS TALO

KERROSALA 148 M², HUONEISTOALA 137 M²

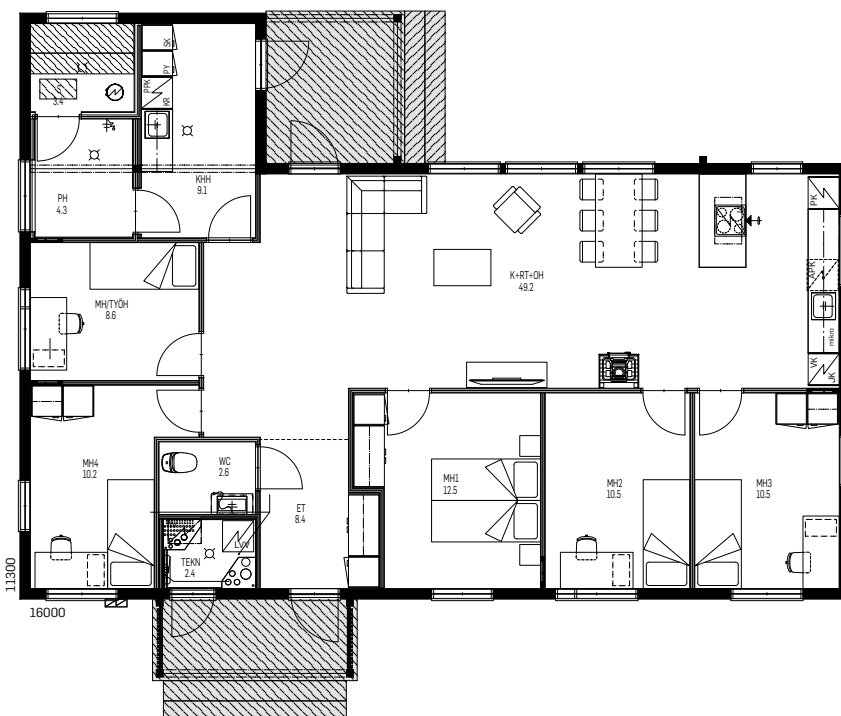

Ylellinen ja tilava koti, kun tarvitset vähän enemmän. Tässä tilavassa 5 makuuhuoneen kodissa on tyyliä ja edustushenkeä isommallekin perheelle. Ja arkeen luksusta luovat löytyvät omalla hirsisaunaosastolla. L-malli antaa mainion näkösuojan taaten yksityisyyden ja pihaterassin voi jatkaa halutessasi vaikka koko olohuoneen leveydelle.



KAJO 153

1 KRS TALO / KERROSALA 153 M², HUONEISTOALA 143 M²

Kajon todella tilava keittiö täyttää vaatimamman kokin gourmet-haaveet. Kodin sydän jatkuu luontevasti olohuoneena läpi talon. Korotettu vino sisäkatto luo modernin ja pikanttiin vaikutelman kotisi oleskelutiloihin ja suuret kuistit avartavat asuintiloja entisestään. Neljä makuuhuonetta tarjoavat mukavasti omaa rauhaa, pyhitipä ne perheellesi, vierashuonekäyttöön tai vaikkapa työ- tai harrastehuoneiksi.

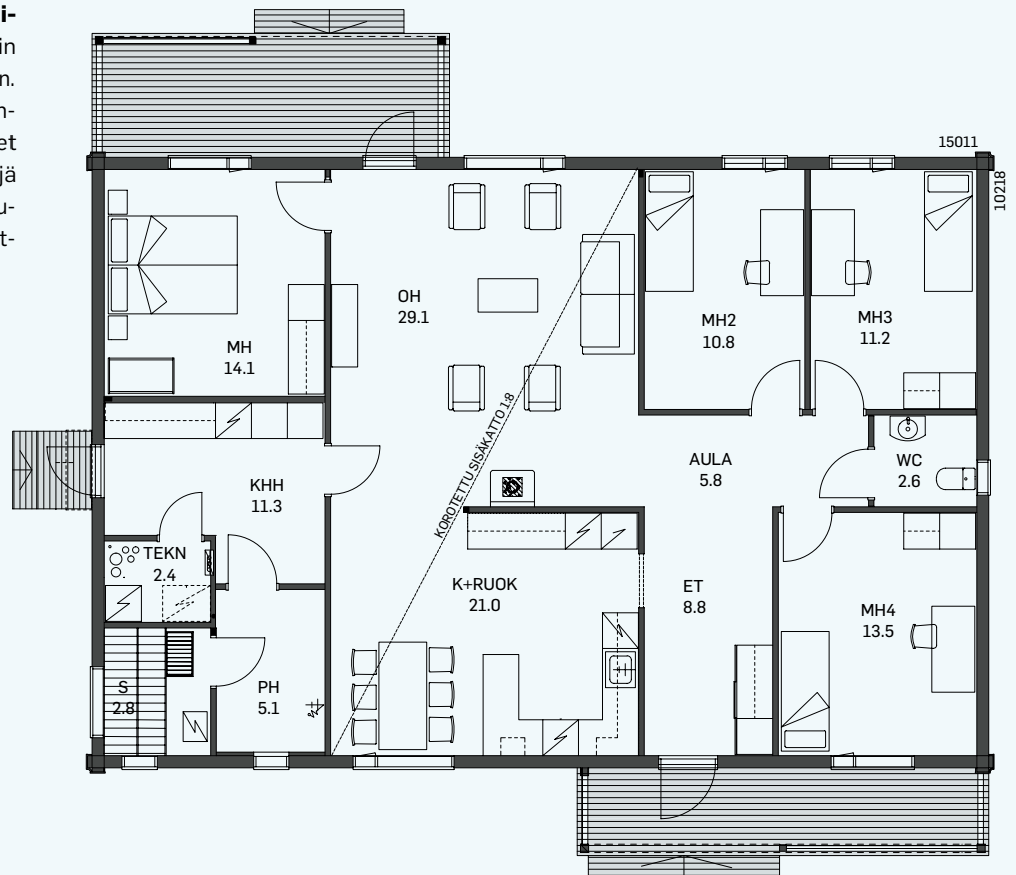



KAJO 153 CITY

1 KRS TALO / KERROSALA 153 M², HUONEISTOALA 143 M²

Nuorekas city-malli yhdistelee epäsymmetristä harjakattoa ja pulpettikattoa samalla kaltevuudella. Suuret lattiaan asti ulottuvat ikkunat, vaalea ulkoväri ja kuultokäsitelty puu luovat raikkaan ja valoisan ilmeen. Pääsisäänkäynti päädyssä mahdollistaa talon sijoittamisen pienellekin kaupunkitontille. Toinen pitkä sivu voidaan sijoittaa lähelle tontin rajaa, ja toinen pyhittää oleskelupihalle. Fiksun pohjan ansiosta yhteen kerrokseen mahtuu mukavan kokoiset oleskelutilat ja neljä makuuhuonetta eteis- tai pesutilojen neliöistä tinkimättä.

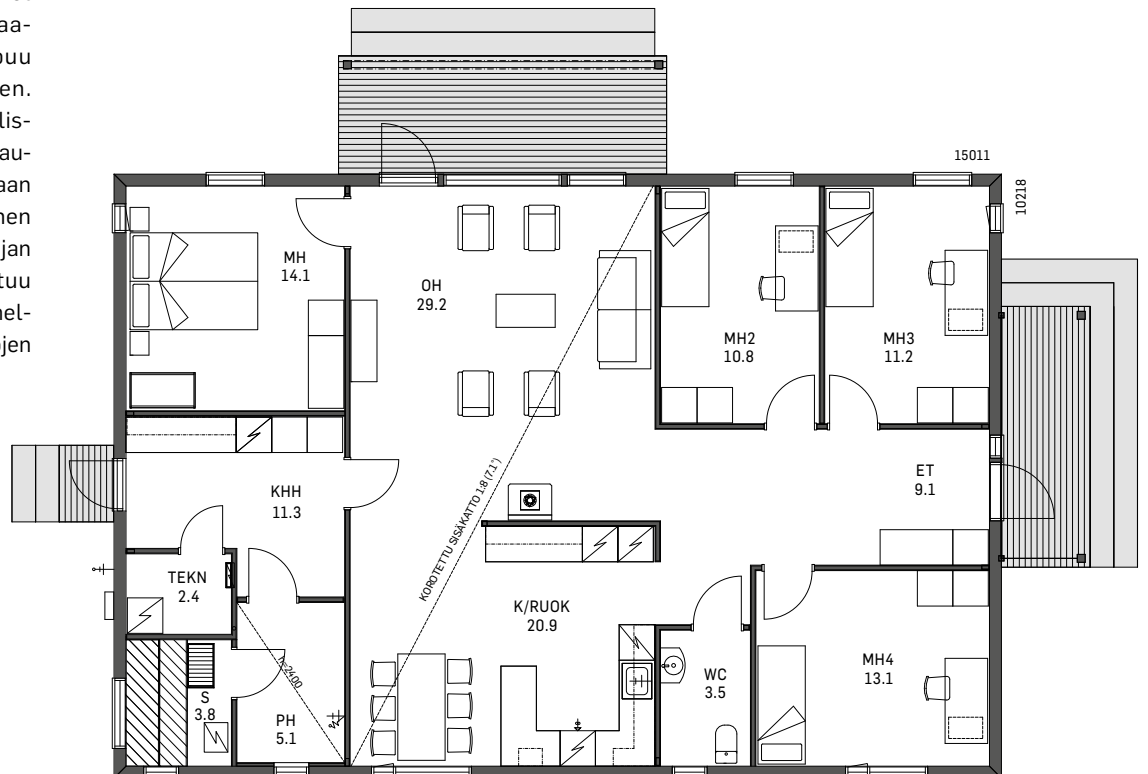



UUTUUS!

ROIHU 154K

Rinnetontin ylevä ja tilava kellarimallinen unelma. Roihu on yllellinen unelmakoti, josta varmasti löytyy kaikille tilaa ja oma rauha. Kokonaisuuden kruunaa mahtava keittiö-olohuone, jossa on ihana viettää yhteistä aikaa.

1 KRS TALO

KERROSALA 154 M², HUONEISTOALA 135 M²

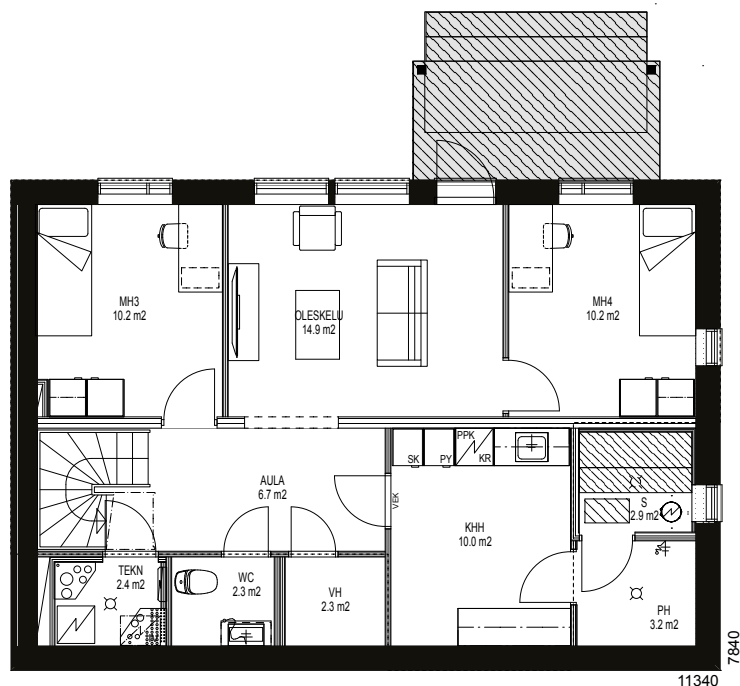
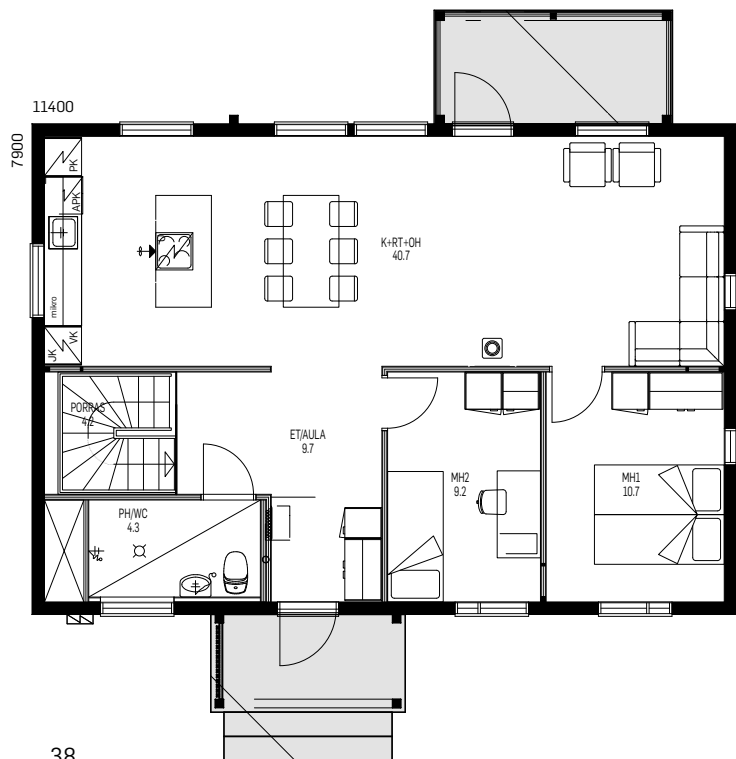



1-KERROKSISET

UUTUUS!

SOIHITU 156

1 KRS TALO

KERROSALA 156 M², HUONEISTOALA 145 M²

Lapsiperheen avara unelmakoti. Jos arvostat loppuun asti harkittuja ratkaisuja, selkeyttä ja toimivuutta, tämä on suunniteltu kuin sinulle ja perheellesi. Soihtu 156 yhdistää tilaa ja käteviä ratkaisuja. Suuri olohuone-keittiöyhdistelmä on arjen ja yhdessäolon keskus, aktiivisille ulkoharrastajille arkietinen on ihana luksustila.

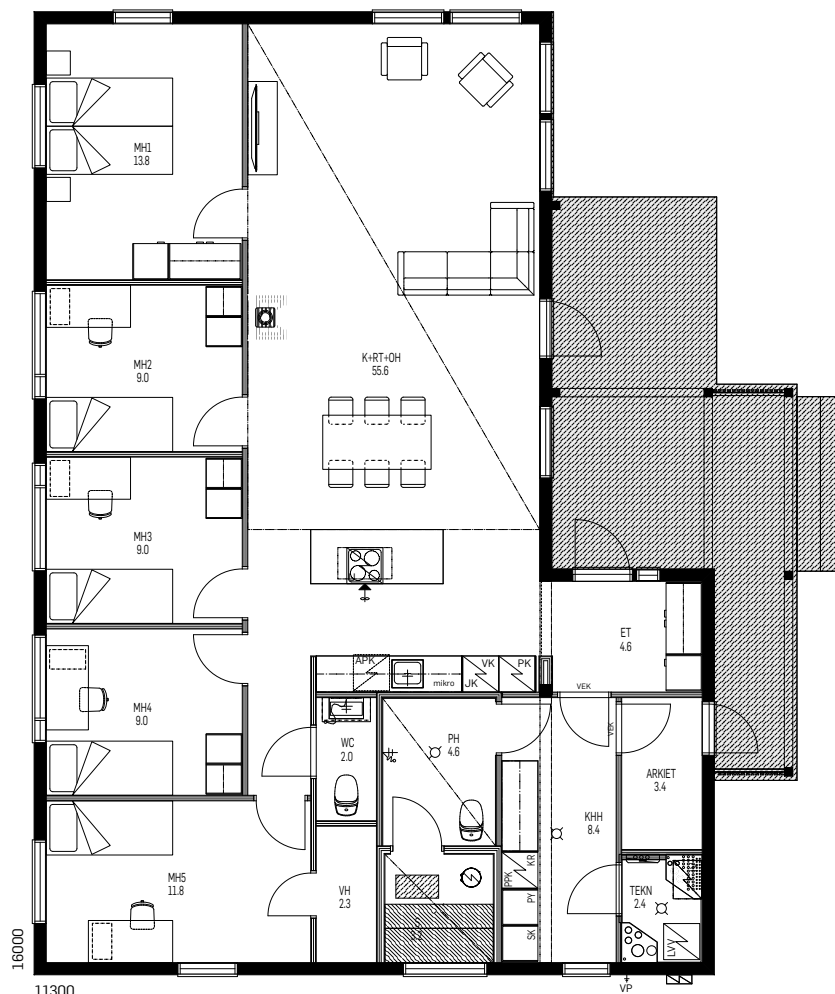



AIK • EILEN • TÄNÄÄN • HUOMENNA • KOTI •
HIILINEUTRAALI





UUTUUS!

1-KERROKSISET

POUTA 157

1 KRS TALO / KERROSALA 157 M², HUONEISTOALA 145 M²

Tässä kodissa poutapäivä on joka päivä. Poudassa olohuone, keittiö ja terassi muodostavat kokonaisuuden, joka nostaa yhdessäolon ihan uudelle tasolle. Tämä koti luo suojaisen pihapiirin L-mallin rakenteellaan, suojaten sekä tuulelta että ulkopuolisilta katseilta. Tämän päivän ratkaisut ja tilankäyttö luovat puitteet hyvälle elämälle.

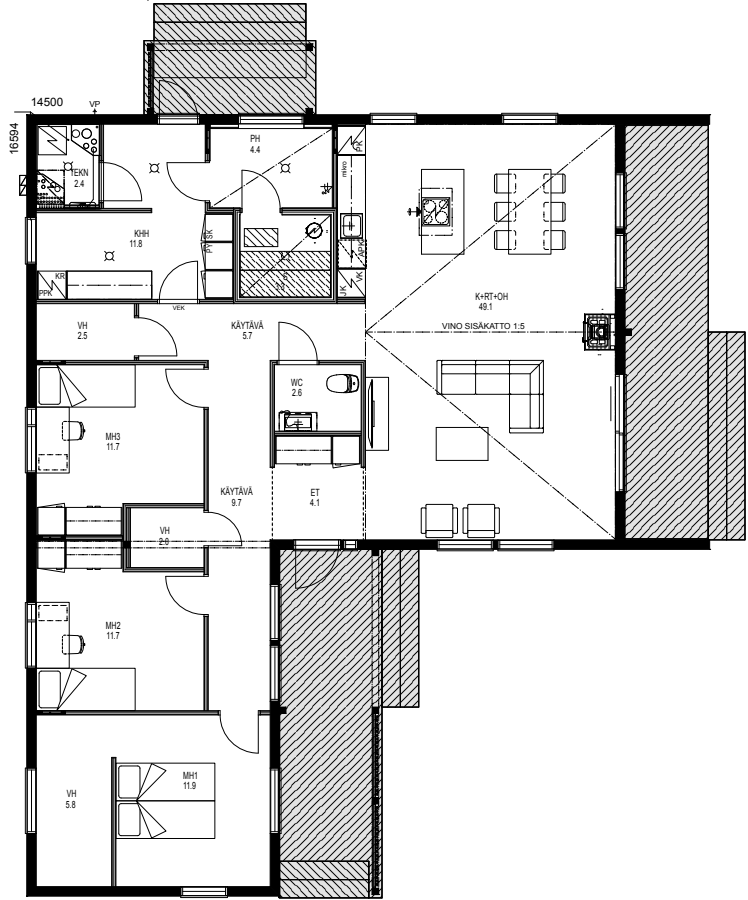



SIIMES 157

1 KRS TALO

KERROSALA 157 M², HUONEISTOALA 145 M²

Mahtava maisema olohuoneessasi. Siimeksen arkkitehtuuri tarjoaa hirsitalon avaruutta parhaimmillaan. Upea, kattoon saakka avoin erkkeri, korkea kolmioikkuna ja pitkä terassi luovat kotisi tyylin ja tunnelman.



1-KERROKSISET

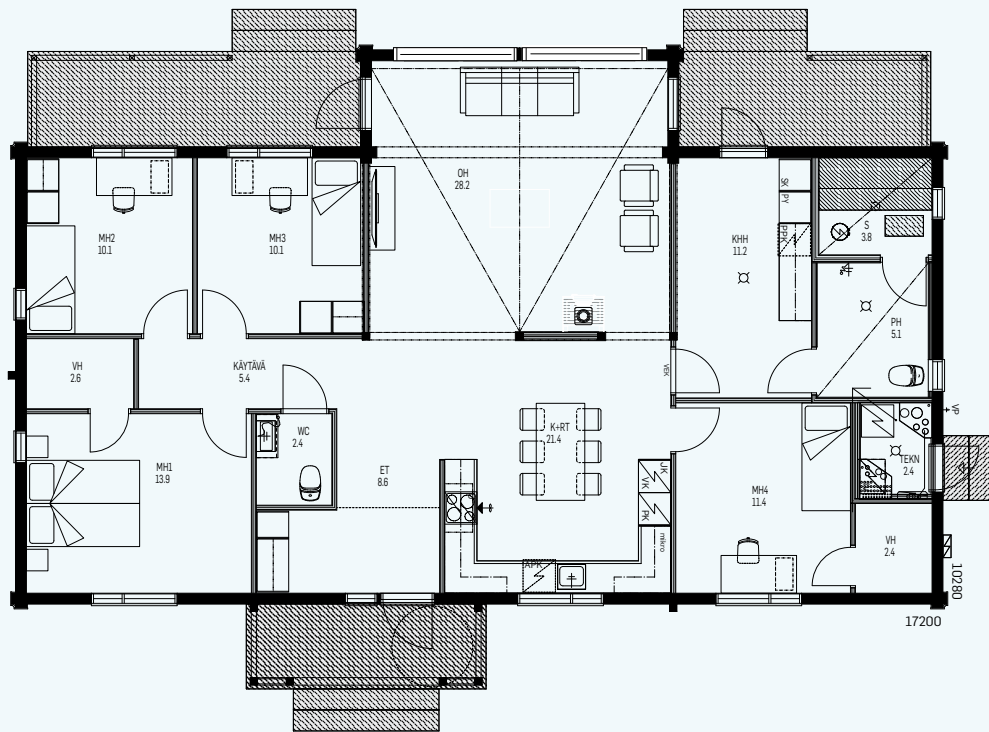



UUTUUS!

HEHKU 160 PT

1 KRS TALO

KERROSALA 160 M², HUONEISTOALA/ 74 M² (148 M²)

Näppärä paritalo kahdelle perheelle. Hehku on nykyaikaisen paritalon ilmentymä. Siinä on runsaasti tilaa elämiselle ja harrastamiselle. Omat terassit ja avarat ikkunat mahdollistavat leppoisan ja rauhaisen ulkonaolon oman perheen kesken tai naapurin kanssa.

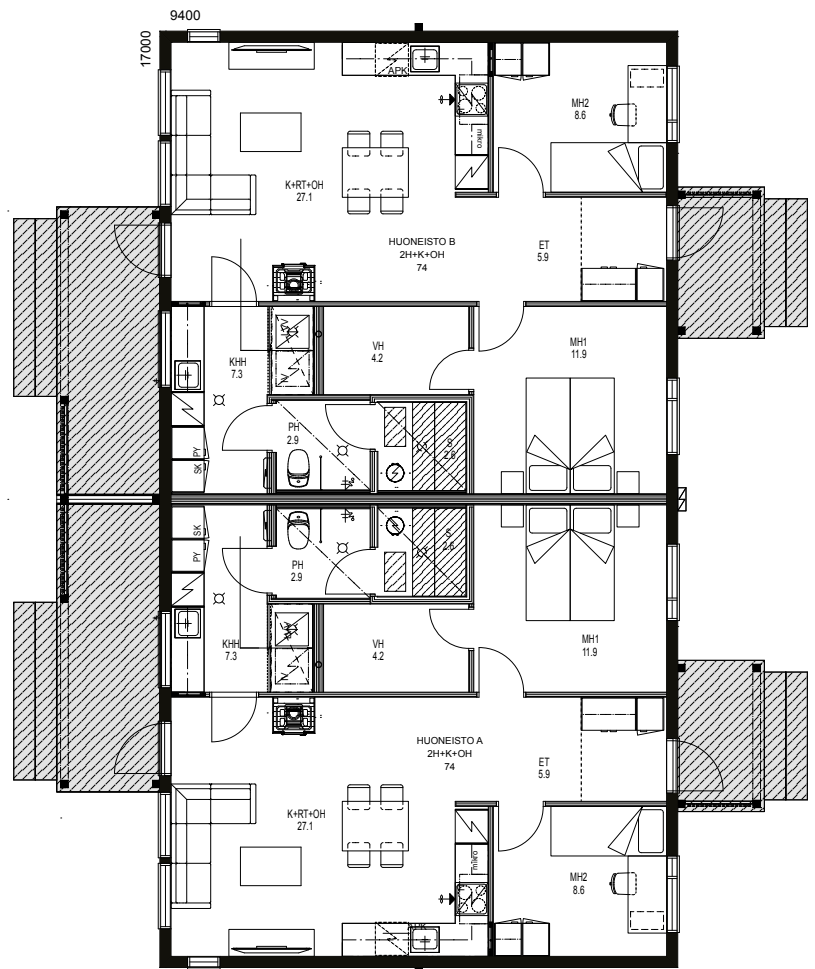

Korkea laatu on meille kunnia-asia

Sinulle se näkyy luotettavuutena, huolellisena suunnitteluna, kuuntelevana palveluna, ensiluokkaisina materiaaleina, toimitusvarmuutena sekä lopulta uutena hirsikotina, josta naapurit saavat olla sopivasti kateellisia.





TAIKA 165

1 KRS TALO / KERROSALA 165 M², HUONEISTOALA 154 M²

Kaunista ja toimivaa. Taika on modernin rakennustyylin ystävälle. Kauniilta terassilta ja pihalta on kulku olohuoneeseen ja pesutiloihin. Talon sydän on ruokailutilan, keittiön ja olohuoneen näyttävä, mutta tunnelmallinen yhdistelmä.





1-KERROKSISET





UUTUUS!

LOIMU 216 PT

1 KRS TALO

KERROSALA 216 M², HUONEISTOALA / ASUNTO 101 M² (202 M²)

Kun paritaloon tarvitsee vähän enemmän. Loimu on tilava kahden perheen paritalo, jonka molemmissa asunnoissa on 3 makuuhuonetta. Loimun loistavat tilaratkaisut ja huonejärjestelyt tekevät arjesta sujuvaa, eikä isojen ikkunoiden ansiosta elämästä puutu avaruutta ja valoisuutta. Asunnon saunaosastolta pääsee kätevästi ulos terassille nauttimaan omasta pihasta.

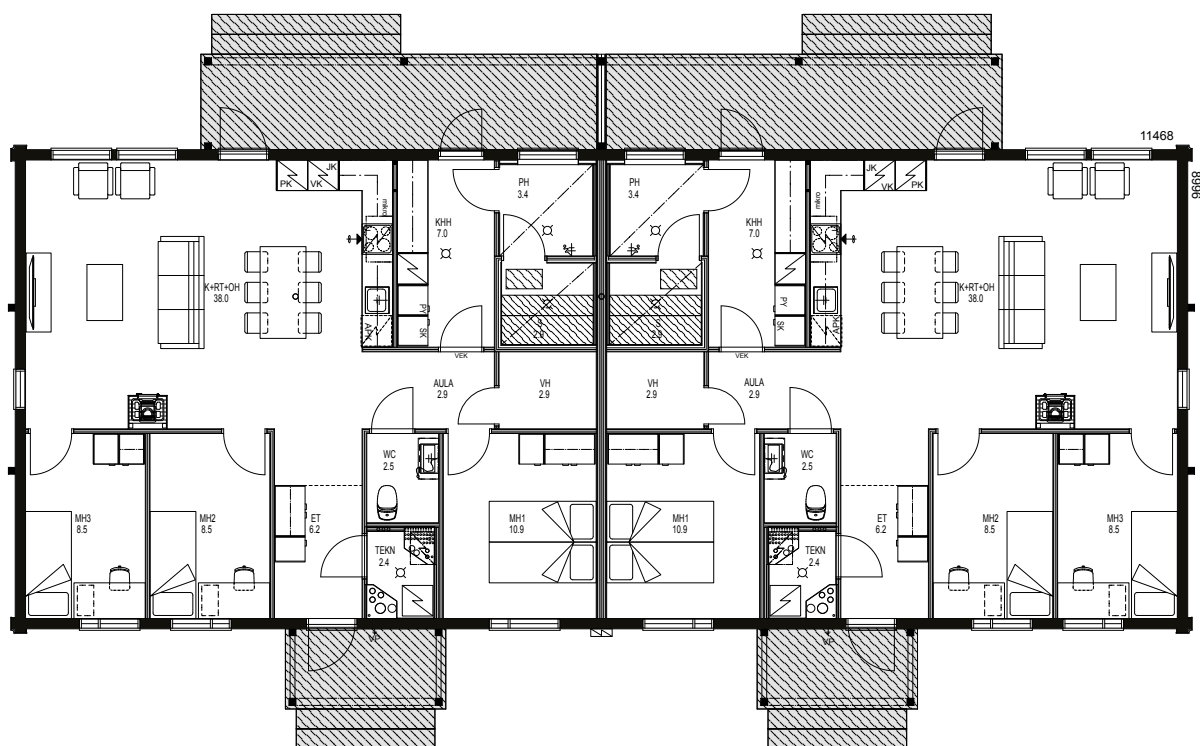



Tervetuloa tyytyväisten asiakkaidemme joukkoon!

Rakennustutkimus RTS Oy:n tutkimuksessa juuri Finnlamellin myyjien ammattitaito koettiin talovalmistajista parhaaksi. (Omakotirakentajatutkimus 2018/19.)





1½-KERROKSISSET



LAKKA 122

1½ KRS TALO / KERROSALA 89 + 33 = 122 M², HUONEISTOALA 81 + 31 = 112 M²

Tämä virtaviivainen, puolitoistakerroksinen kaunotar on omiaan elämästä ja yhdessäolosta nautiskeluun. Lakka 126:n hurmaavan suuret päätyikkunat sekä toisaalta olohuoneen ja avonaisen keittiön muodostama ylös asti avoin oleskelutila varmistavat, että kodissa riittää valoa ja avaruuden tunnetta myös talvipimeällä. Tästä alkaa elämä!



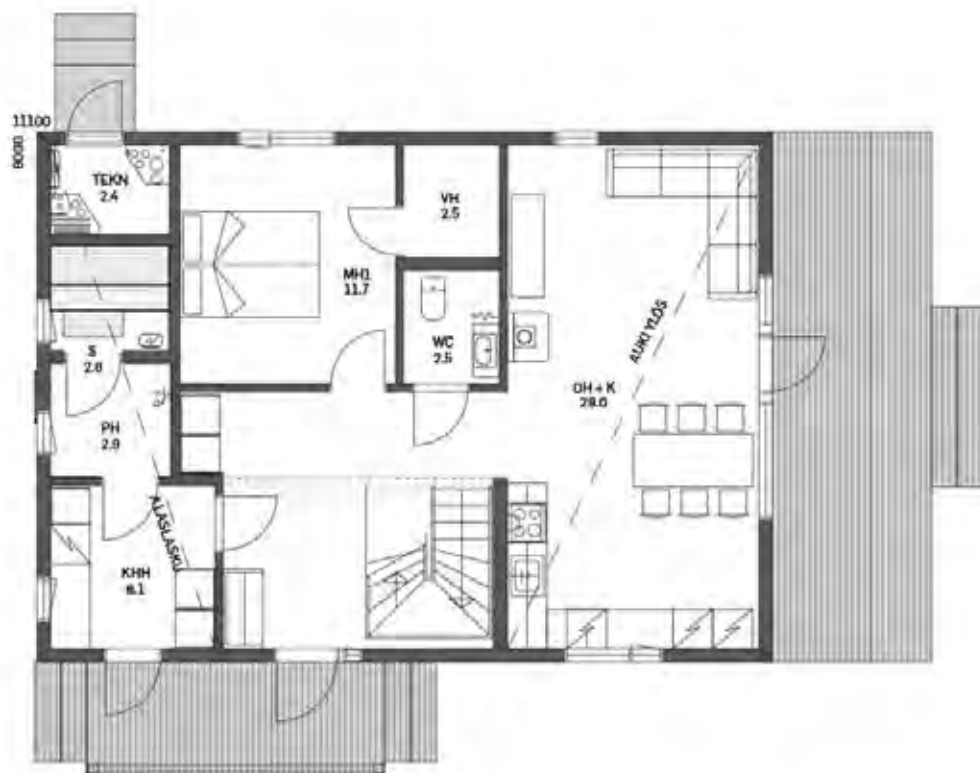

1½-KERROKSISET



SILMU 136

1½ KRS TALO / KERROSALA 92 + 44 = 136 M², HUONEISTOALA 85 + 35 = 120 M²



Puolitoistakerroksisen Silmun neliöt on valjastettu hämmästyttävän tilatehokkaasti käyttöösi. Yksilöllinen koti tarjoaa kolme makuuhuonetta, joista pienin on alakerrassa omassa rauhassaan, ja kaksi isompaa yläkerrassa. Olohuoneesta on kulku viihtyisälle terassille, jota voit halutessasi myös jatkaa talon kulman ympäri. Tunnelmallinen tulisija erottaa keittiön olohuoneesta.

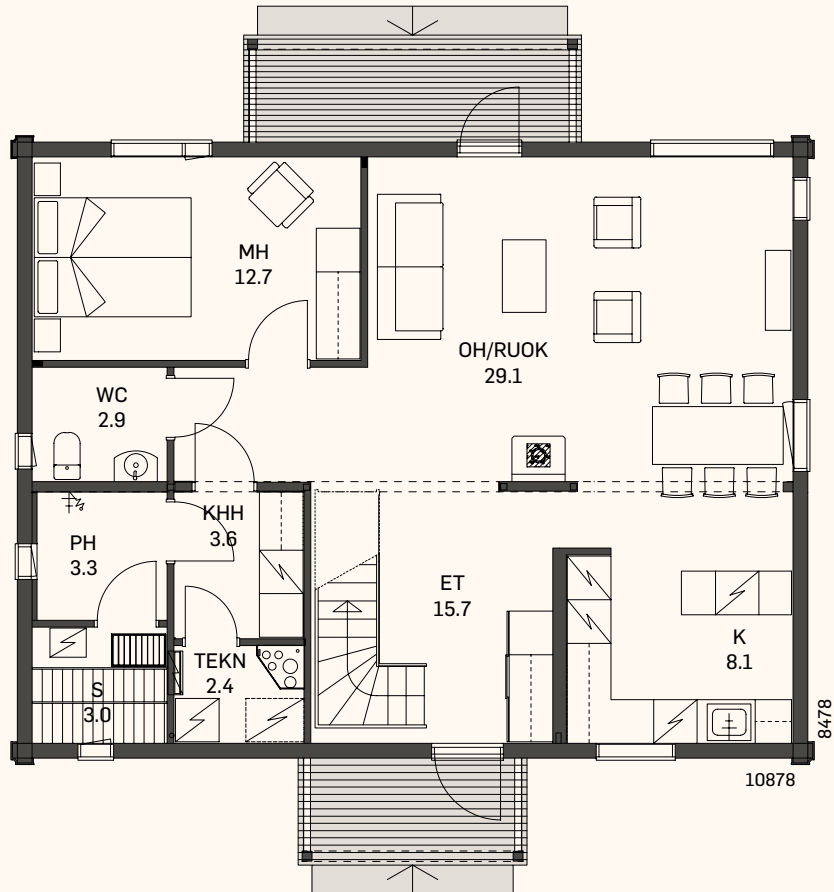
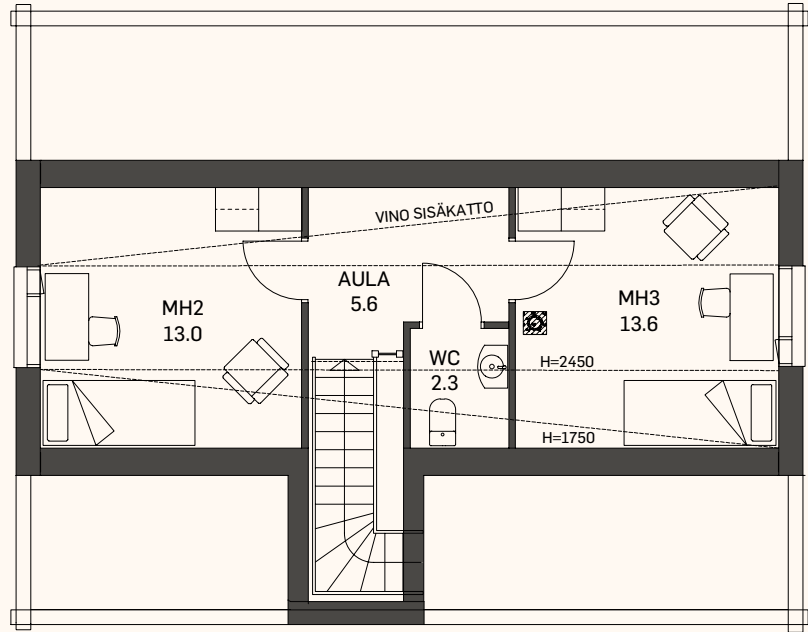



KERKKÄ 161

1½ KRS TALO / KERROSALA 111 + 50 = 161 M², HUONEISTOALA 99 + 51 = 150 M²

Maistuisiko höyryävä aamukahvi omalla terassilla? Tässä kodissa se onnistuu talon päädyn parvekkeella tai takapihan viihtyisällä terassi-alueella. Saunatiloista ja pesuhuoneesta on suora kulku vilvoittelemaan. Talvipakkasten paukkuessa helmenhohtava kuusihirsi pitää kotisi sisätilat lämpiminä ja huolehtii kotisi puhtaasta, helposti hengitettävästä sisäilmasta.



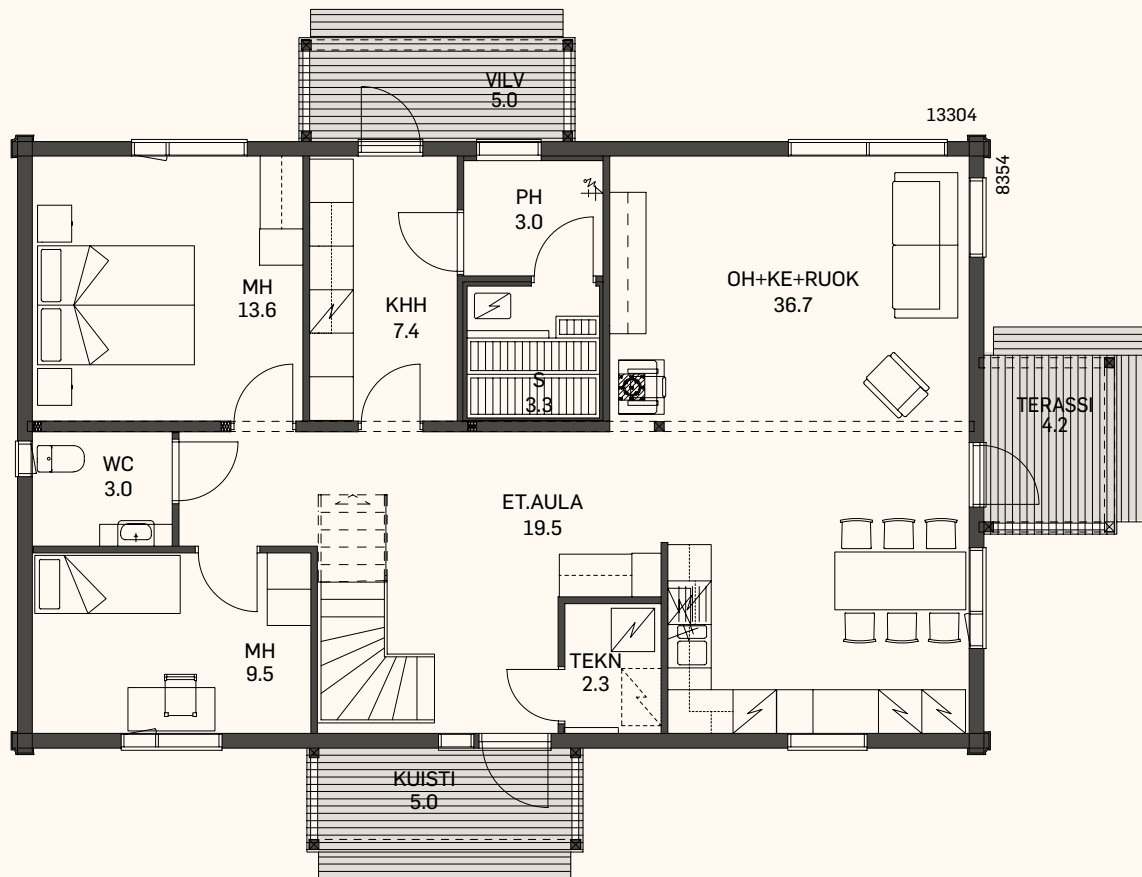
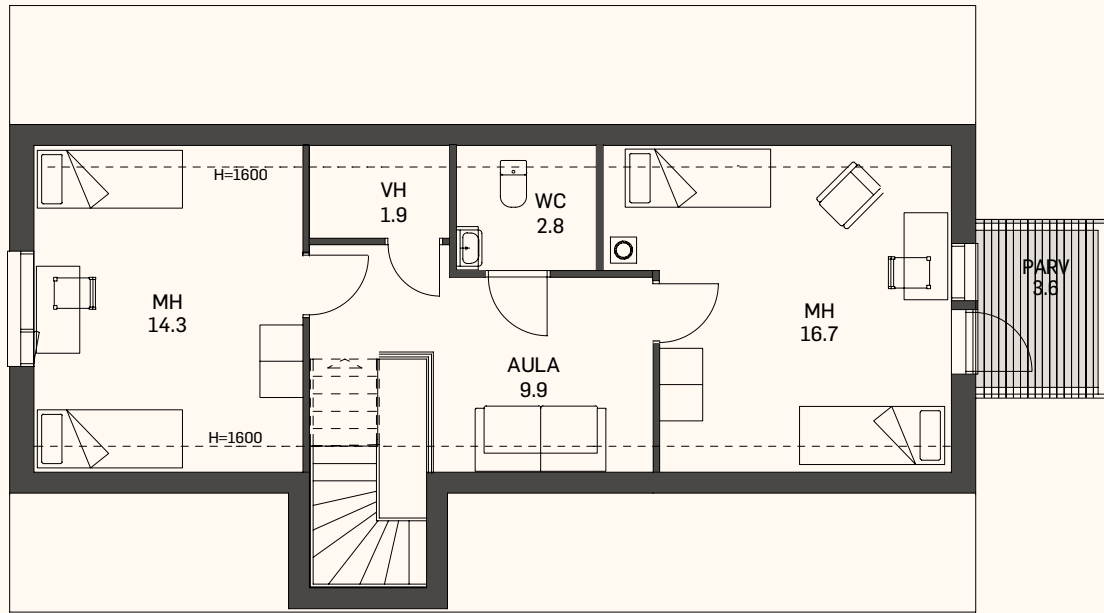



LATVUS 204

1½ KRS TALO / KERROSALA 125 + 79 = 204 M², HUONEISTOALA 115 + 72 = 187 M²

Koti ison perheen suuriin unelmiin. Latvus tarjoaa perinteisen tyylikkään kaksitasoratkaisun niin maalle kuin kaupunkiin. Kuudesta makuuhuoneesta neljä on sijoitettu yläkerran rauhaan. Keittiö, ruokailutila ja olohuone muodostavat yhtenäisen tilakokonaisuuden, jossa on helppo seurustella ja viihtyä niin ruoanlaiton lomassa kuin vieraiden kanssa iltaa istuessa. Rentoudu lempikirjasi parissa kuistilla tai nauti tuulen kahinasta puiden latvustoissa parvekkeelta käsin.



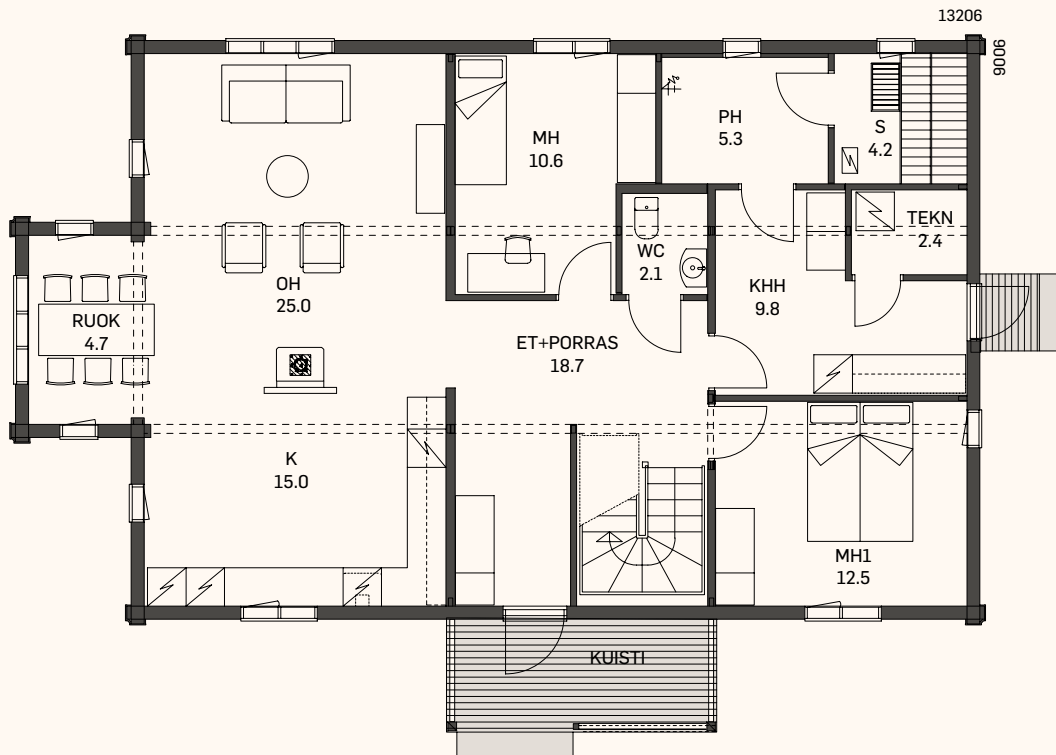
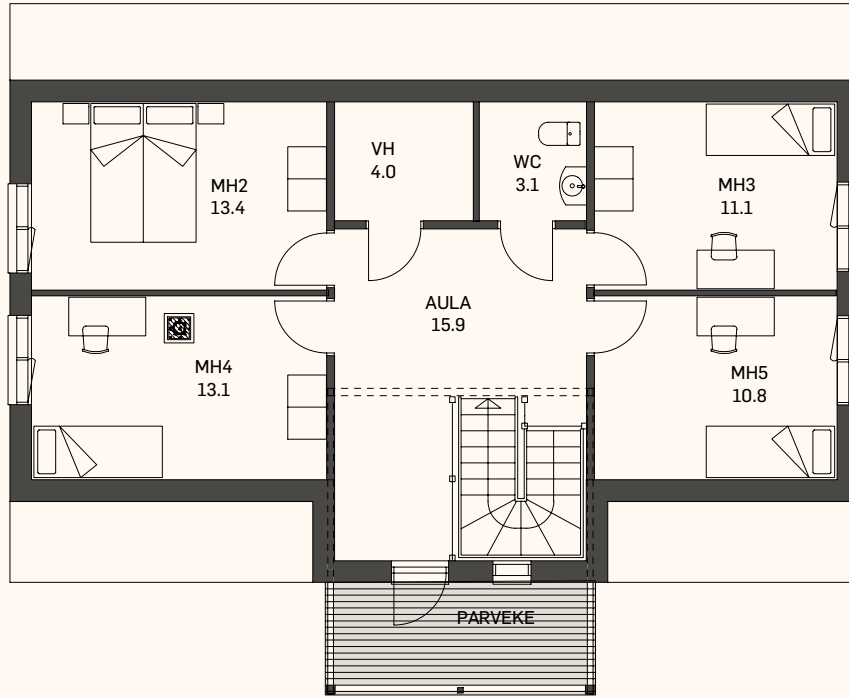





2-KERROKSISSET



UUTUUS!

VAARNA 115

2 KRS TALO / KERROSALA 59 + 56 = 115 M²,
HUONEISTOALA 49 + 53 = 102 M²

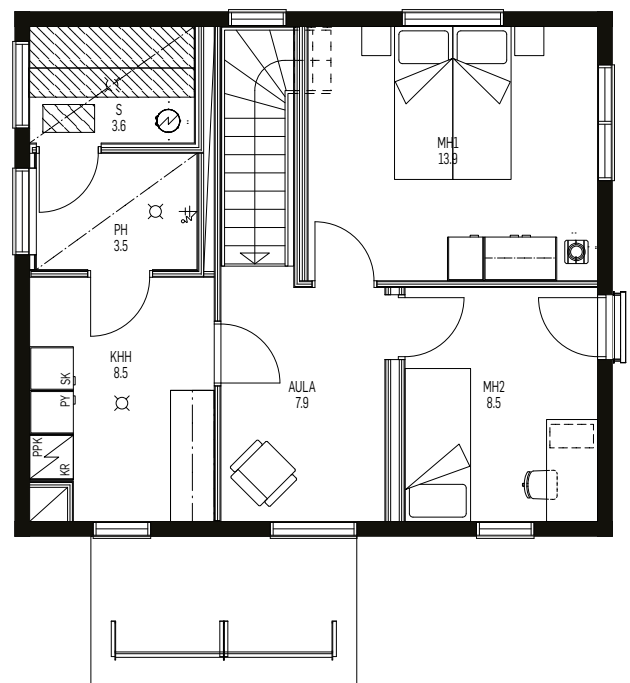
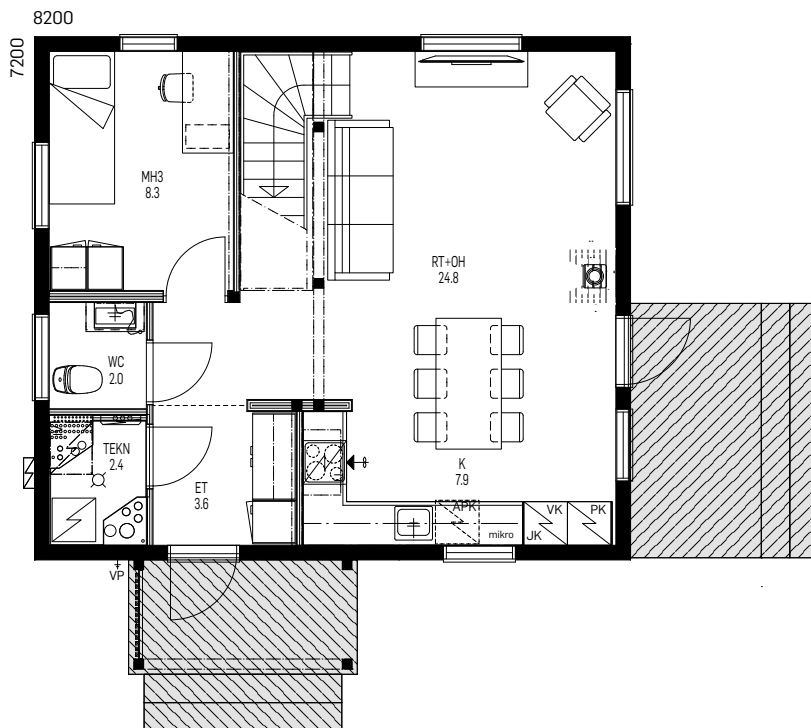

Pienen tontin 2-kerroksinen tilaihme. Vaarnassa on tehokkaat neliöt modernissa kodissa. Kolmesta makuuhuoneesta kaksi on yläkerrassa saunaosaston kanssa. Alakerran makuuhuoneen kaverina on avara olohuoneen ja keittiön kokonaisuus.



VAARNA 121

2 KRS TALO / KERROSALA 68 + 53 = 121 M²,
HUONEISTOALA 58 + 50 = 108 M²

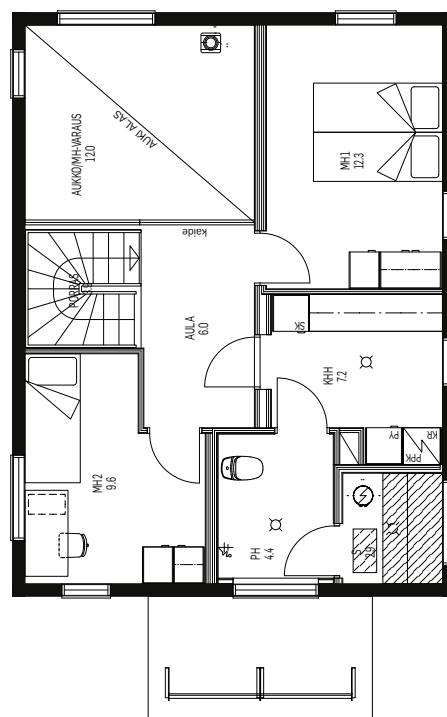
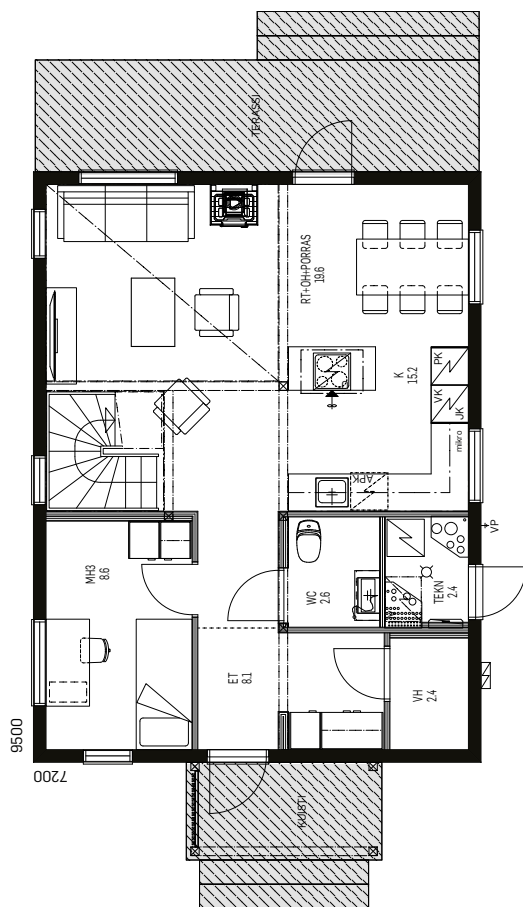

Näyttävää asumista nykypäivän ratkaisulla. Vaarna 115:n isoveli on pienen tontin kaupunkikoti ylös asti aukeavalla olohuoneella ja suurilla ikkunoilla. Ne tuovat elämään valoa ja tilankäyttö mahdollistaa ihanan modernin arjen.

2-KERROKSISET



PIHKA 142

2 KRS TALO / KERROSALA 73 + 69 = 142 M², HUONEISTOALA 63 + 65 = 128 M²

Onko haaveenasi tyylikäs hirsitupa ja perunamaa keskellä kaupunkia? Linjakkaan harmoninen Pihka tarjoaa väljää asumista ahtaal-lekin tontille. Saat tunnelmaa ja toimivuutta kahden kerroksen edestä sekä saunan, josta pääsee suoraan terassille vilvoittelemaan. Lempeinä kesäpäivinä voit viettää laatu-aikaa parvekkeella, ja luonnon esitellessä voimiaan on mukava vetäytyä tiiviiden hirsiseinien suojiin nauttimaan kodin lämmöstä sekä takkatulen loimusta. Täällä on hyvä olla.



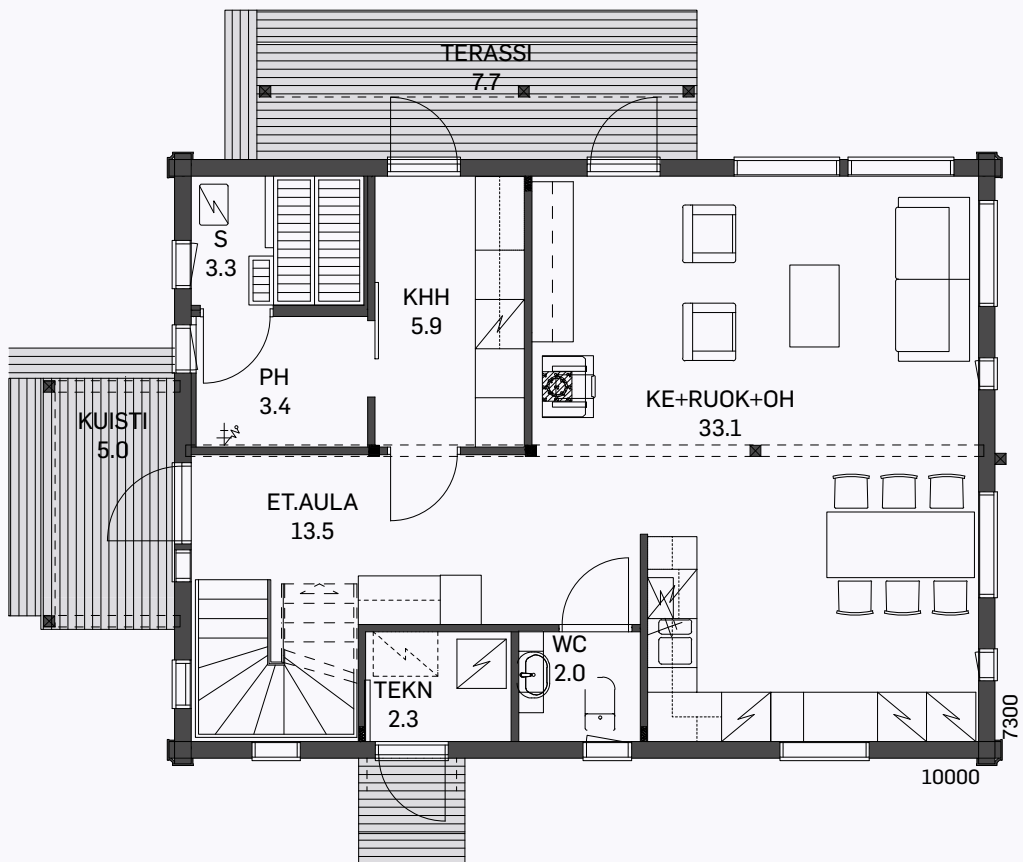
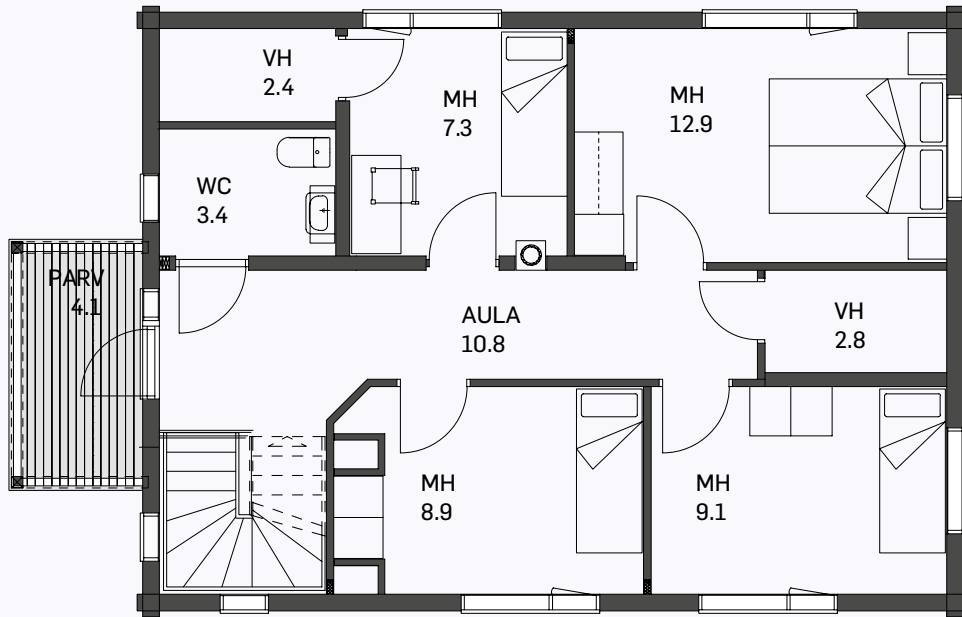



UUTUUS!

AAVA 145

2 KRS TALO / KERROSALA 108 + 37 = 145 M²,
HUONEISTOALA 96,5 + 33,5 = 129 M²

Kun kotikin on nähtävyyks. Tämä koti ei jätä ketään kylmäksi mahdollisilla yksityiskohdillaan ja tilaratkaisuillaan. Aava täyttää kaikki tämän päivän elämisen tarpeet. Kodinhoituhuone sekä pesu- ja saunasasto löytyvät omasta siivestään. Arki- ja juhlahetket kruunaakin löylyt upeassa hirsisaunassa.

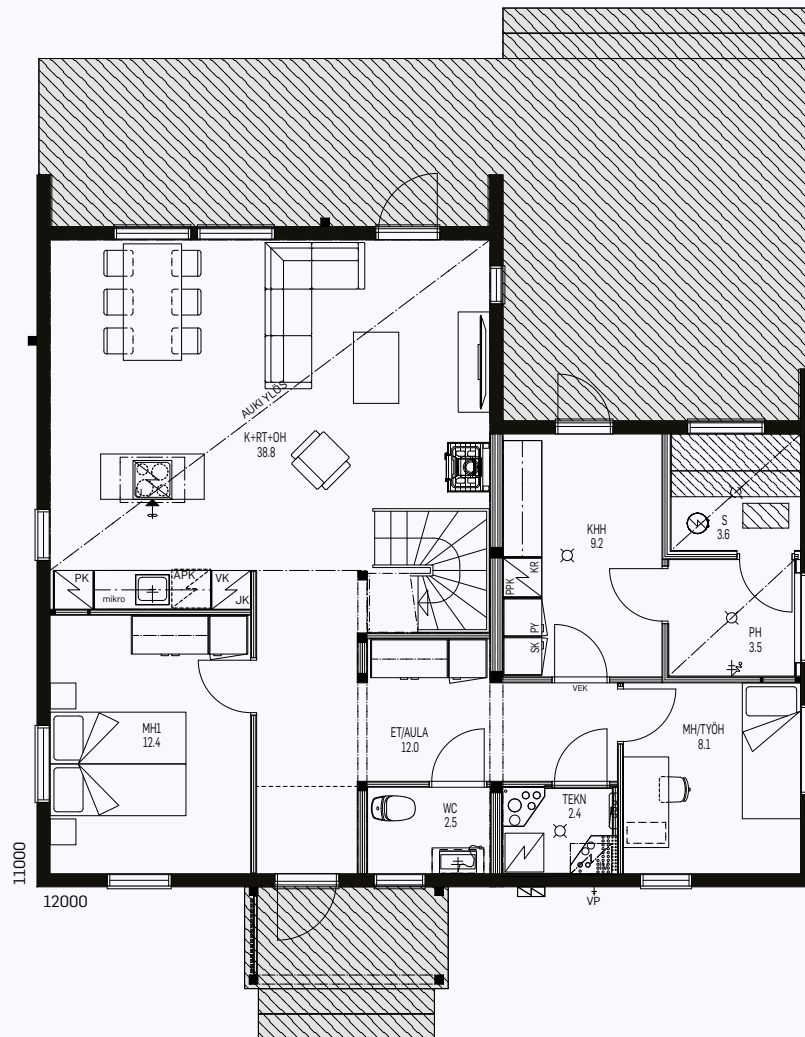
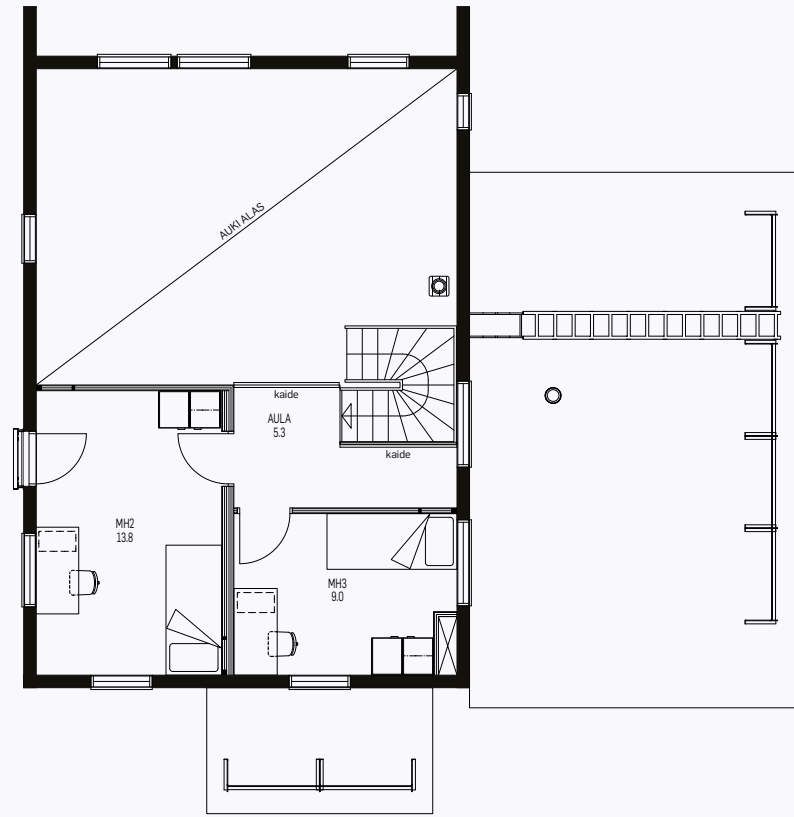

2-KERROKSISET



UUTUUS!

JALO 150

2 KRS TALO / KERROSALA 77 + 73 = 150 M²,
HUONEISTOALA 66 + 60 = 126 M²

Kokonainen kerros yhteiseen oleskeluun. Jalo on loistavasti suunniteltu 2-kerroksinen perheasunto, jossa on mahtavasti omaa ja yhteistä tilaa. Kaikki yhteiset tilat ovat kätevästi alhaalla ja omaan rauhaan voi vetäytyä yläkerran makuuhuoneisiin.

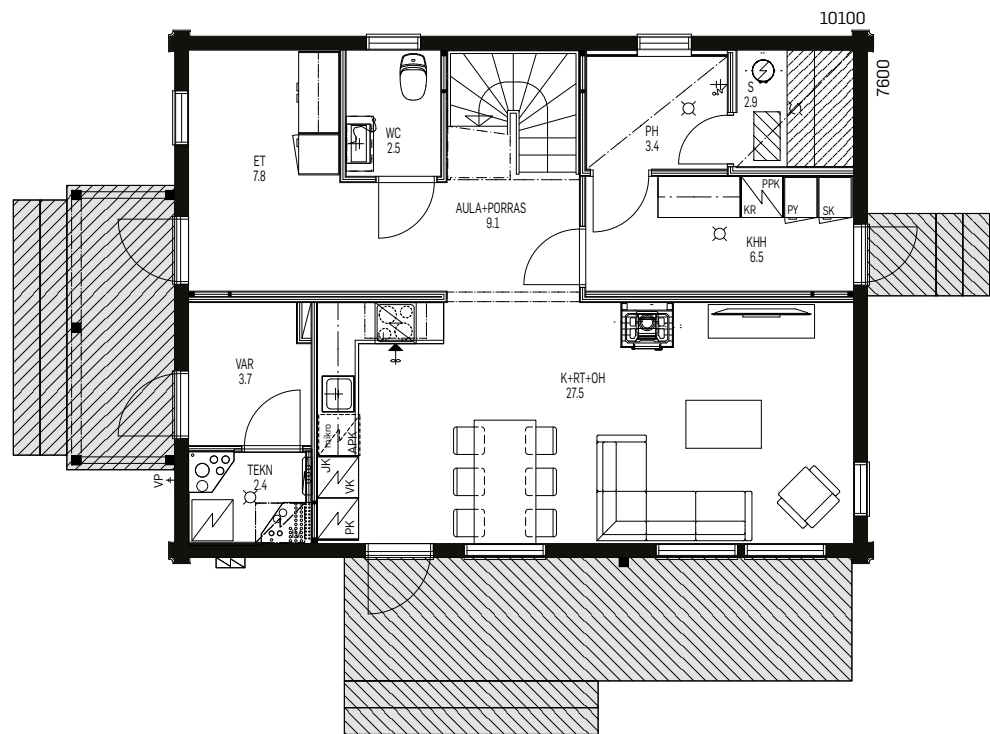
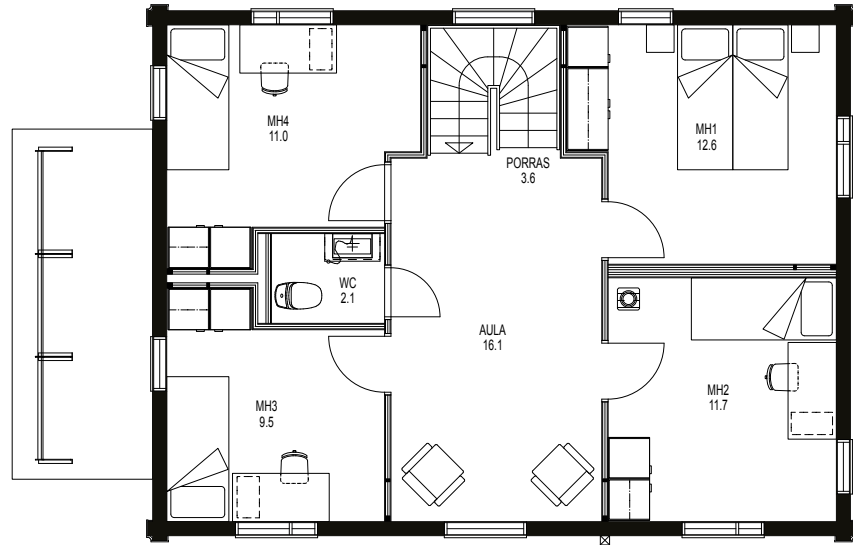



AAMU 153

2 KRS TALO / KERROSALA 92 + 61 = 153 M², HUONEISTOALA 85 + 56 = 141 M²

Oletko lölyn ystävä? Finnlamellin uusi moderni hirsikotimalli tarjoaa unelmien saunatilan rentoutumiseen. Nerokas arkieteinen puolestaan tekee arjesta ilahduttavan vaivatonta. Kaunis ja toimiva i-keittiö sekä nuorekkaan suorat portaat viimeistelevät valoisan kodin virtaviivaisen ilmeen. Parvekkeella nautit mukavasti niin aamuauringosta kuin tähti-taivaan kauneudesta.

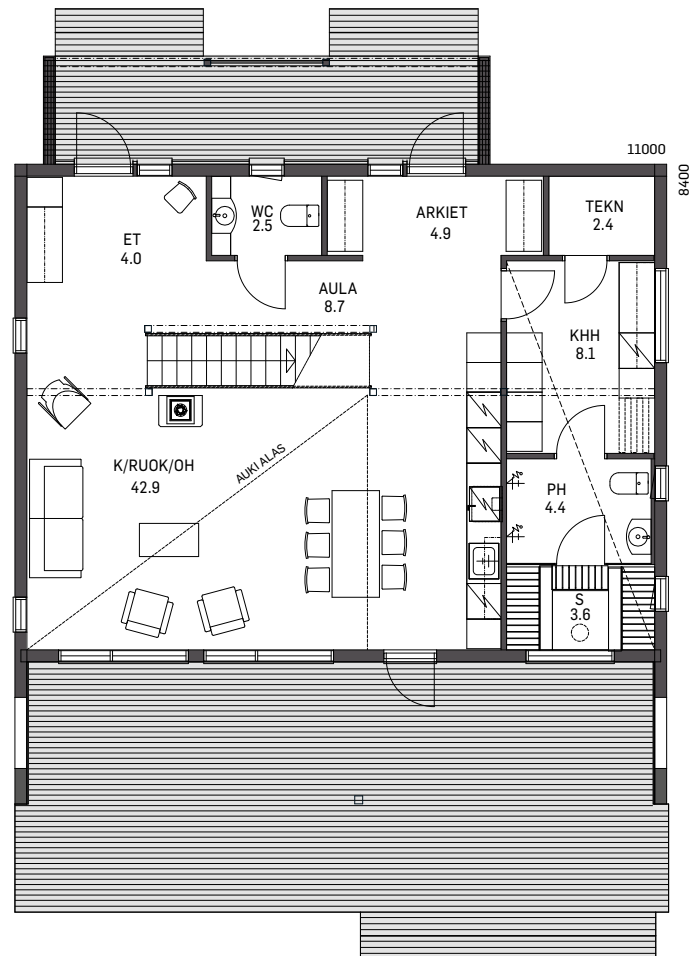
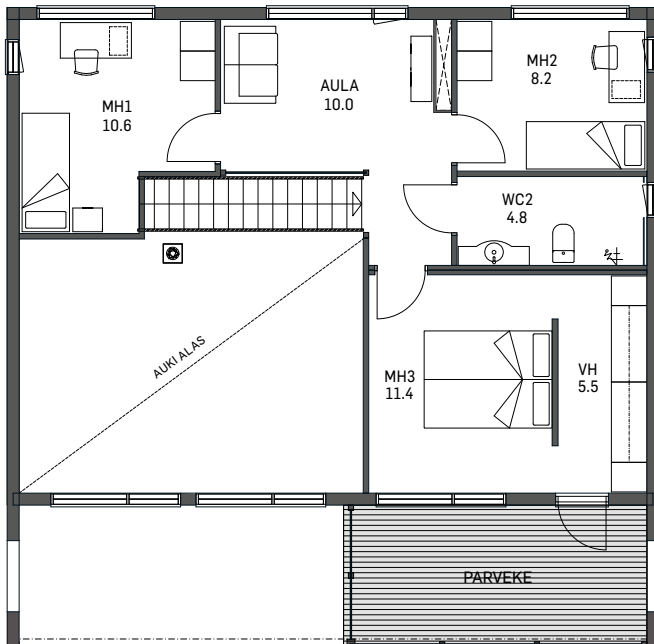

AAVA 154

2 KRS TALO / KERROSALA 98 + 56 = 154 M², HUONEISTOALA 87 + 50 = 137 M²

Virtaviivaisen arkkitehtuurin lumoa. Hengästyttävän suuret maise-
maikkunat lisäävät tilan tuntua ja varmistavat, että voit nauttia vuo-
denaikojen kauneudesta esteettömästi sisältä käsin. Saarekkeellisessa
L-keittiössä on helppo nauttia kokkailusta, ja kodinhoitohuoneessa puo-
lestaan puhtaasta pyykistä. Yläkertaan pääsee vaivattomasti tyylikkäitä
suoria portaita pitkin. Eikä hirsihelmen kauneus ole pois käytännöllisyy-
destä: erillinen arkieteinen varmistaa, että pääsisäänkäynti pysyy siistinä
kurakelilläkin. Kapea runkosyvyys sopii myös pienelle tontille.

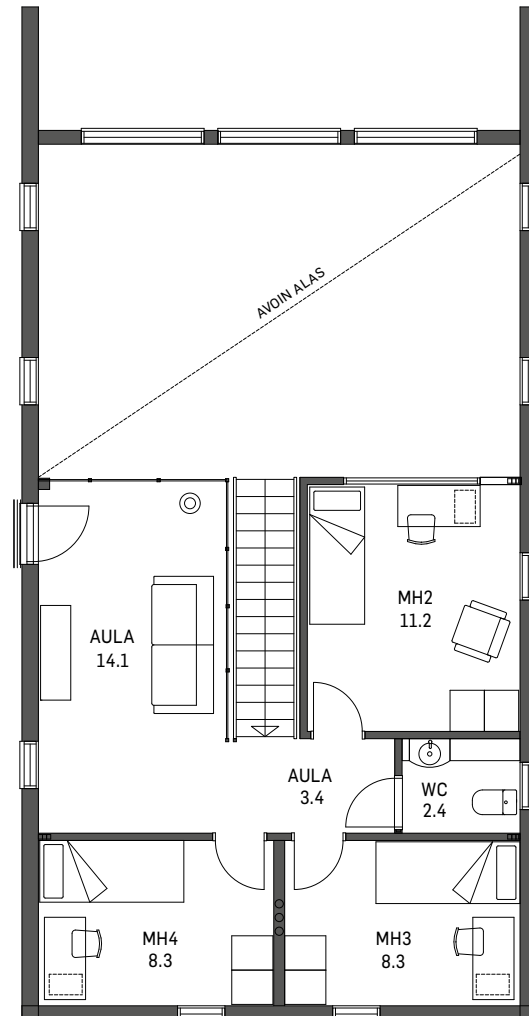
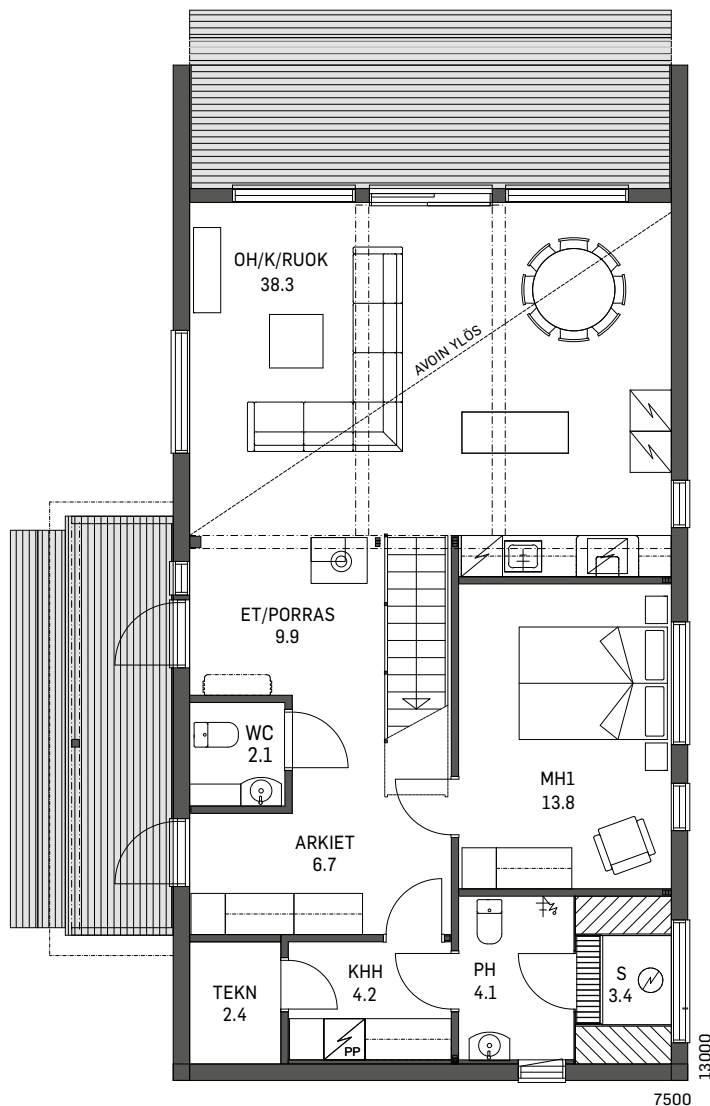



2-KERROKSISET



KOTIONNI 161

2 KRS TALO / KERROSALA 83 + 78 = 161 M², HUONEISTOALA 76 + 66 = 142 M²

Hirsi sai modernin muodon. Upean pulpettikaton alle rakentuu koko perheen unelmatalo. Näyttävä kuisti parvekkeineen luo perinteikkäälle hirsitalolle ryhdikkään julkisivun, jonka ihailuun ei kyllästy.

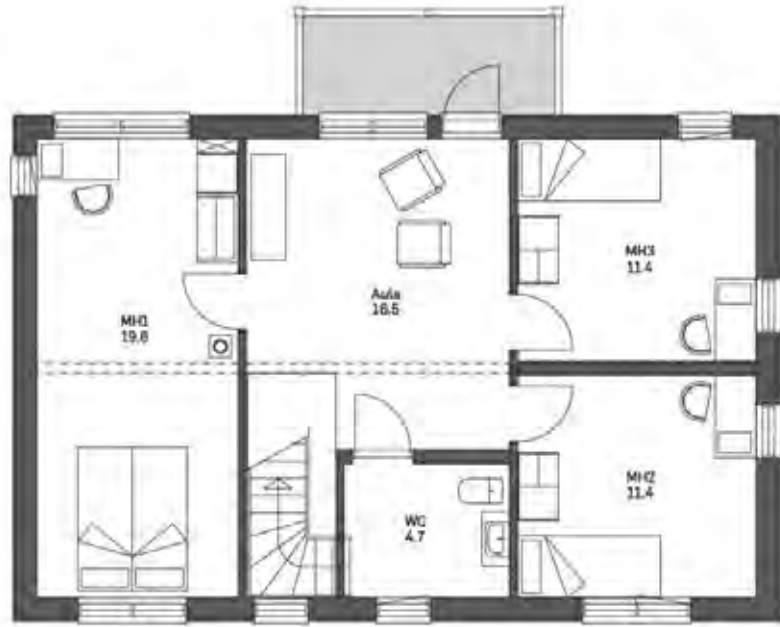

2-KERROKSISET



KAARNA 162

2 KRS TALO / KERROSALA 90 + 72 = 162 M², HUONEISTOALA 83 + 65 = 148 M²

Pienille tonteille ideaalinen tilaihme sopii taitavan suunnittelunsa vuoksi isommallekin perheelle. Kaarna tarjoaa neljä tilavaa makuuhuonetta, joista yksi on sijoitettu alakertaan omaan rauhaansa. Olohuone on avoin ylös asti, mikä saa tilan tuntumaan reilusti kokoaan isommalta. Kodinhoitohuoneesta pääsee kätevästi suoraan sivukuistille tuulettaamaan kodin tekstiilejä ja vaikka urheiluvälineitä. Yläkerran aulaa koristaa uniikki yksityiskohta: ranskalainen parveke.



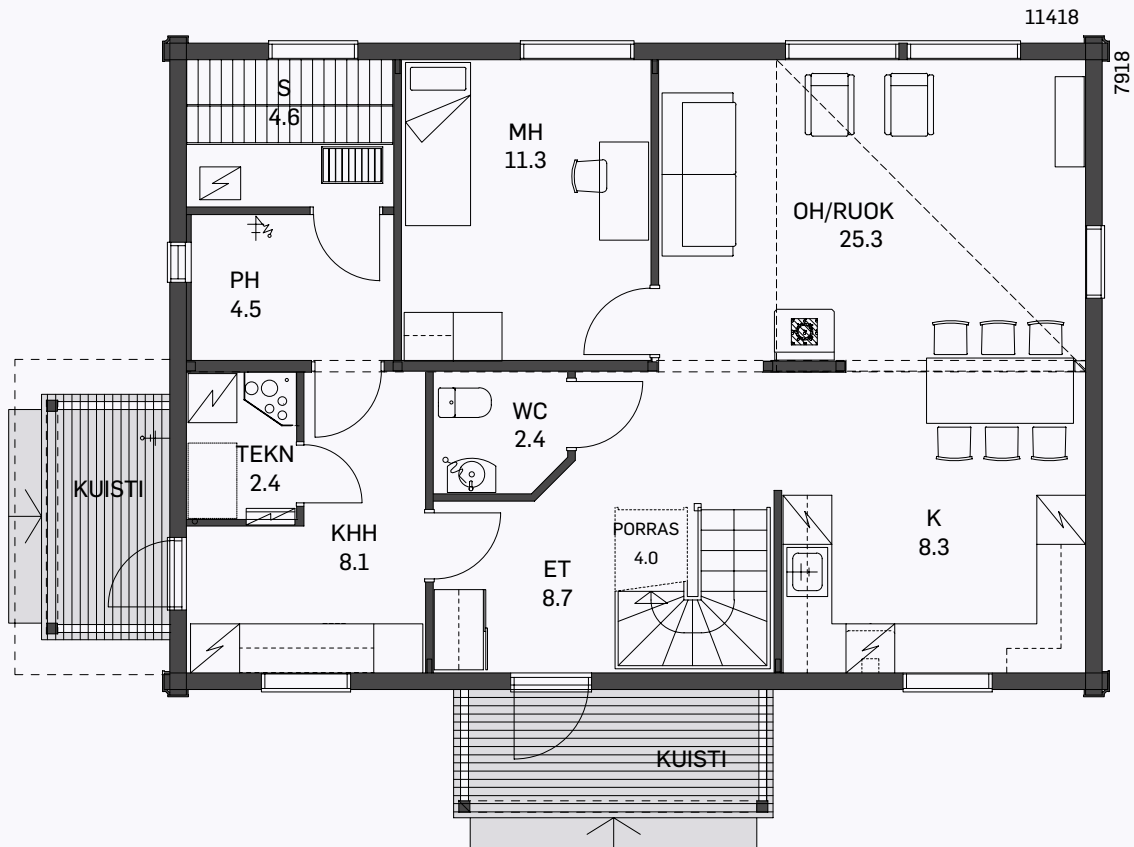
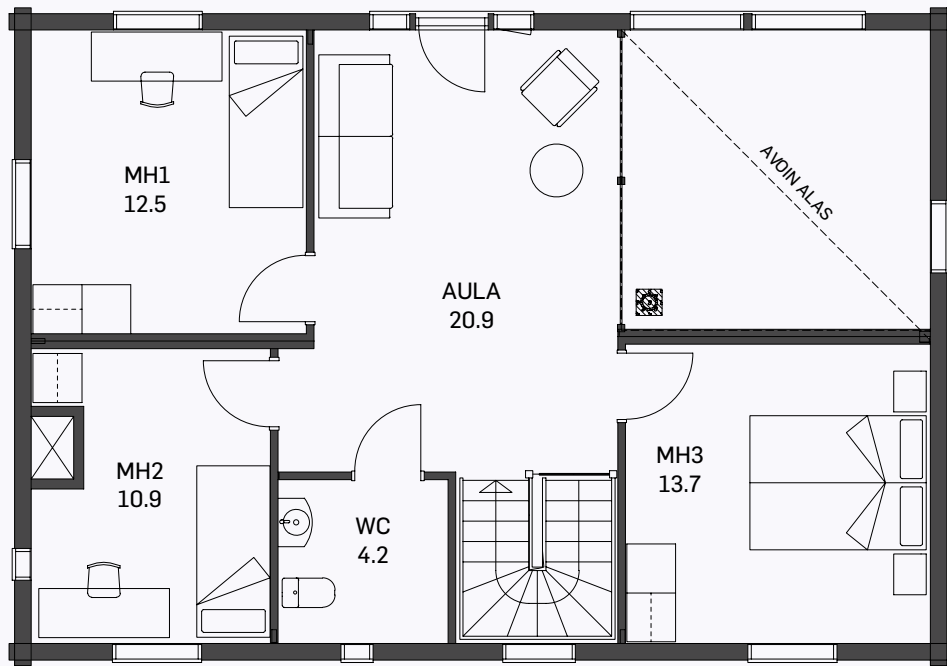

2-KERROKSISET

**SINÄ
PÄÄTÄT**
TÄYDELLISENÄ VAI
TALOPAKETTINA



NAAVA 188

2 KRS TALO / KERROSALA 96 + 92 = 188 M², HUONEISTOALA 81 + 87 = 168 M²

Ilmava Naava tarjoaa ajatonta luksusta asumiseen sekä tilaa elämälle neljän makuuhuoneen voimin. Avara hirsitalo miellyttää myös ulkoilmaihmistä, sillä sydänpuinen kotisi jatkuu ulos suurelle kuistille sekä tilavalle terassille. Lisäksi yläkertaa koristaa kaunis, leveä parveke. Avoin oleskelutila on luotu yhdessäoloon, ja toisen kerroksen kookas vaatehuone on arjen luksusta puhtaimmillaan.



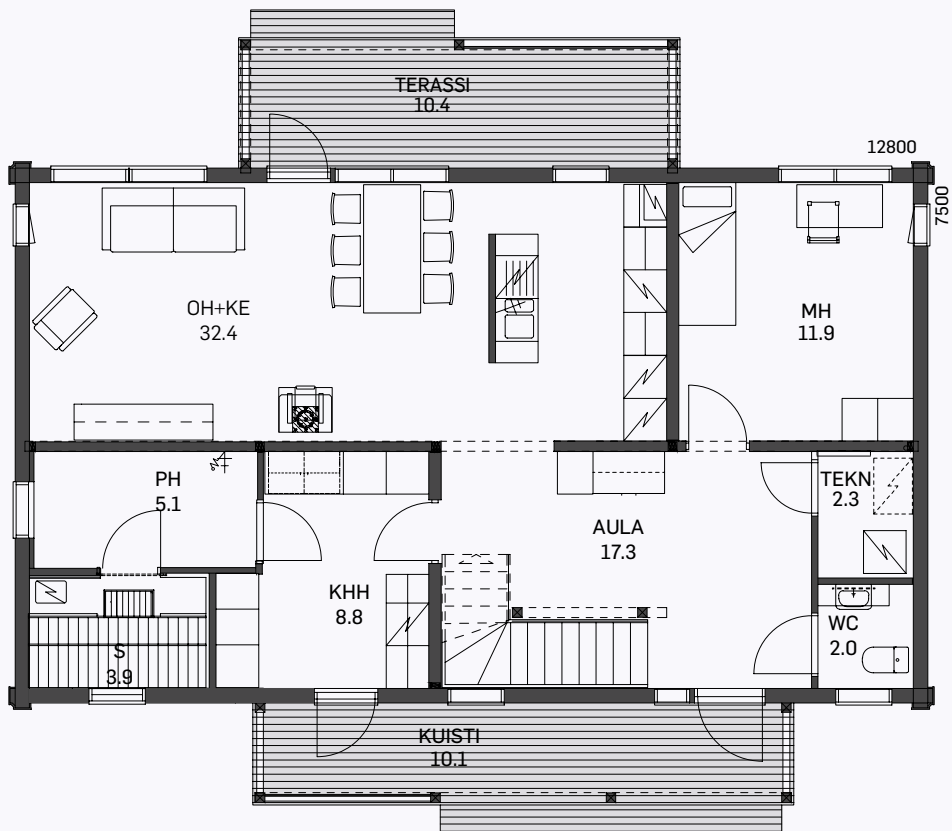
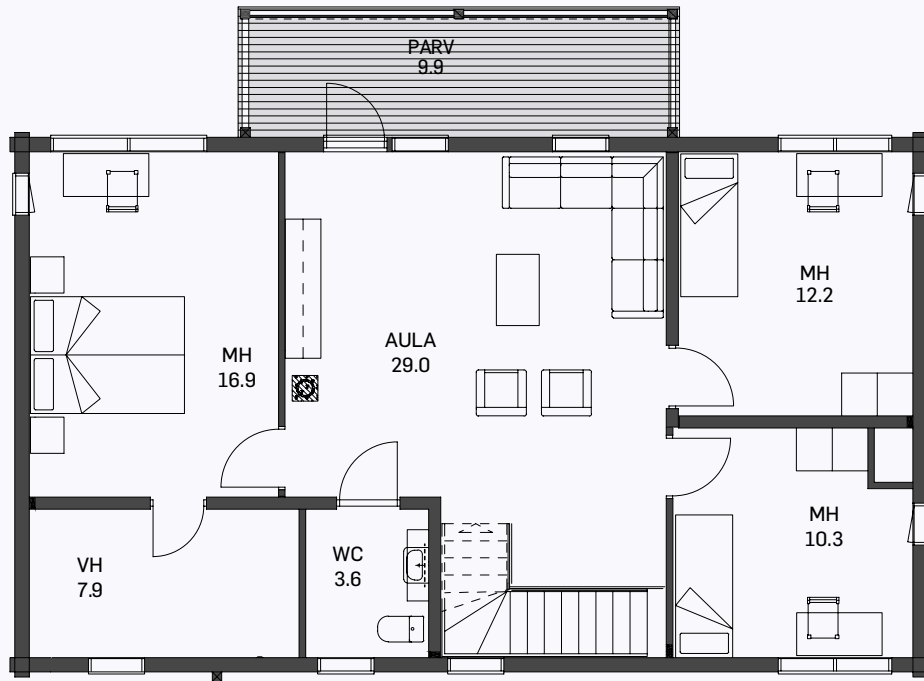

2-KERROKSISET



UUTUUS!

AUKEA 267 PT

2 KRS TALO / KERROSALA 137 + 130 = 267 M²,
HUONEISTOALA / ASUNTO 59 + 62,5 = 121,5 M² (243 M²)

Näyttävä paritaloratkaisu modernilla ilmeellä. Aukea on tilava kaksikerroksinen paritalo. Asuntojen yhteiset tilat sijaitsevat alakerassa ja rauhalliset makuuhuoneet yläkerrassa. Paritalon terassit ja parveke luovat juhlanan lisäksi muutenkin väljyyttä huokuville sisätiloille.

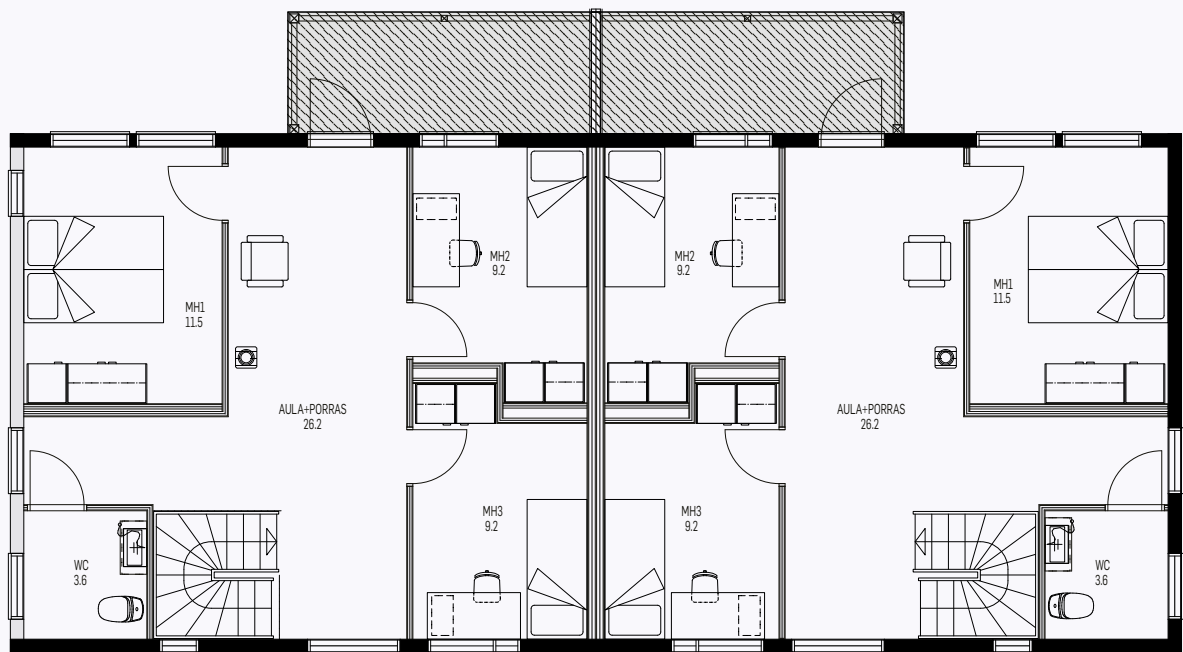
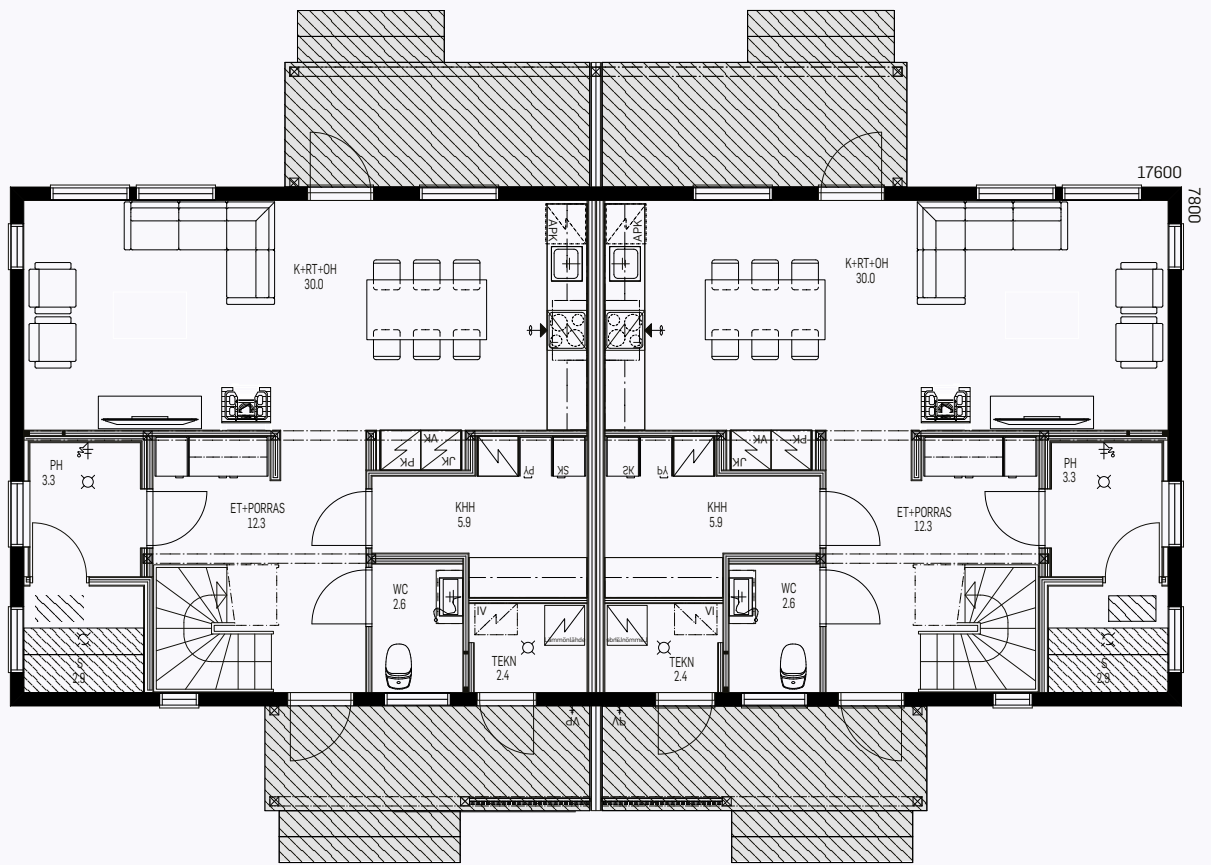

2-KERROKSISET

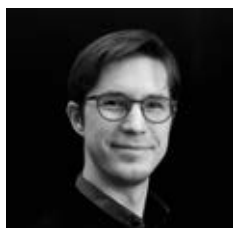

Finnlamellin citymalliston pääsuunnittelija arkkitehti
(SAFA) Sauli Kosonen:

"Hyvä koti on toimiva ja turvallinen kehys elämälle. Finnlamellin citymallisto on suunniteltu houkuttelevaksi lähestyä ja käytännölliseksi käyttää. Nykyaikaiset hirsikodit istuvat tiiville pientaloalueelle ja ovat samalla kokoaan suuremman tuntuisia. Citymallisto huomioi eri tonttityyppien ja kaava-alueiden vaatimukset harjakatoista lapekattoihin. Moduulimaiset saman sarjan piharakennukset rajaavat lisää omaa rauhaa asukkaille."

KANTTIA?



URBAANI MUUTTOVALMIS HIRSIKOTI KAUPUNKIIN

Rakastatko kaupungin sykkettä? Kulttuuria, palveluja ja asumisen helppoutta? Arvostatko toisaalta omaa tilaa, hirren raikasta tuoksua ja ekologista asumista? Finnlamellin citymallisto tarjoaa sinulle molemmat. Suunnittelimme arkkitehtitoimisto Kanttia2:n kanssa sinua ja perhettäsi varten avarat hirsikodit, jotka mahtuvat tiivillekin kaupunkitontille.

CITYMALLISTO

Citymallisto

BACKAS

Lisää ylimääräinen ulottuvuus kaupunkiasumiseesi. Finnlamellin urbaanit Backas-hirsikodit ovat todellisia tilasuunnittelun taidon-
näytteitä. Ne tuntuvat huomattavasi ulkomittojaan avarammilta. Näyttävä hirsiaarkkitehtuuri muodostuu kolmesta kehästä, jotka kietovat
sisäänsä nykyaikaisen, toimivan kodin. Kapeasaumainen hirsiprofiili
sekä modernit tasanurkat korostavat kauniisti selkeälinjaista ilmettä
ja istuvat erinomaisesti kaupunkiympäristöön.



BACKAS 88



BACKAS 88 + AK



BACKAS 98

Tästä alkaa elämä!

Suojaisat ulko-oleskelutilat terasseineen lisäävät perheesi yksityisyyttä ja viihtyisyyttä tiiviillä kaupunkitontilla. Sisätilan kaltaiset ulkotilat saavat kodin asuintilatkin tuntumaan kokoaan suuremmilta. Kodin sydämessä ihastuttaa käytännöllinen, ympärikäierrettävä tilasarja, joka tekee arjesta silkkaa asumisen juhlaa. Hirsikotisi sisäilma on puhdasta ja terveellistä, sillä puu on taitava kosteudensäätäjä, joka hengittää luonnollisesti.



BACKAS 165



BACKAS 179



BACKAS 88

1 KRS TALO / KERROSALA 88 M², HUONEISTOALA 80 M²

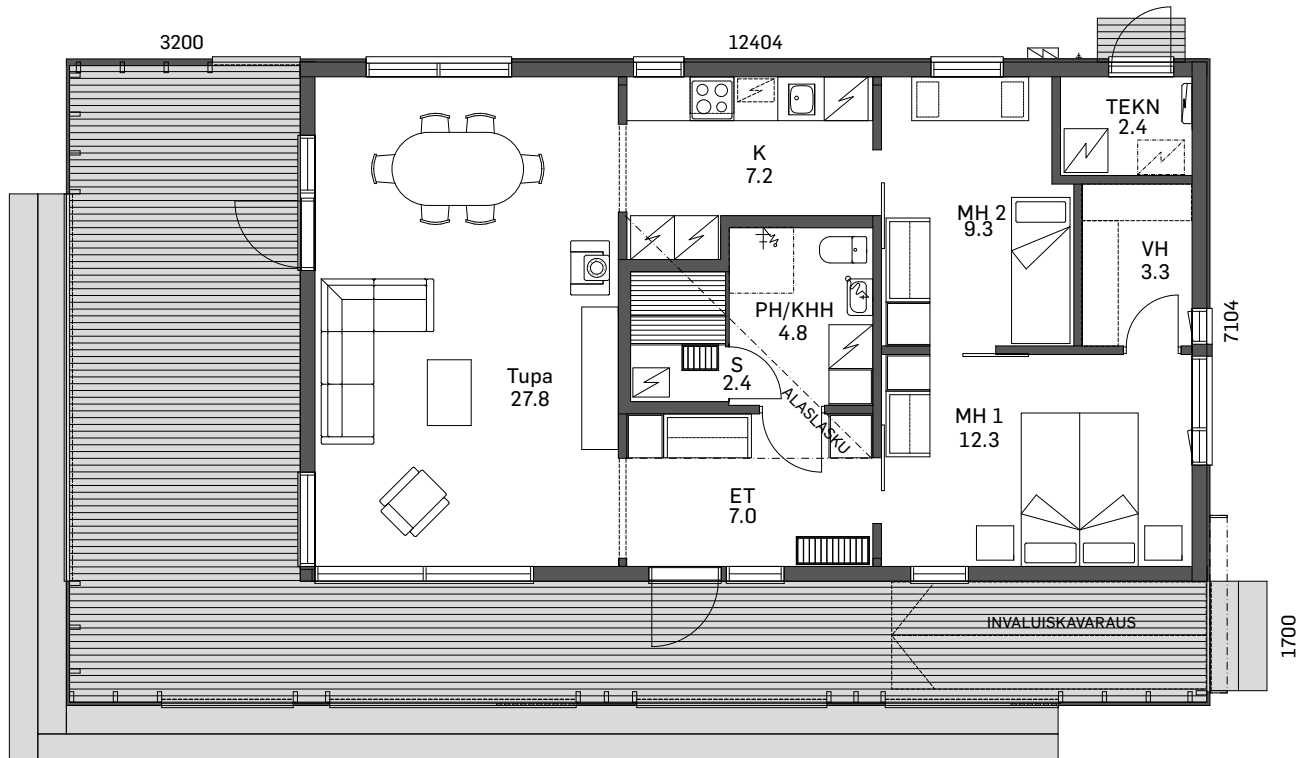



BACKAS 88 + AK

1 KRS TALO / KERROSALA 88 M², HUONEISTOALA 80 M²

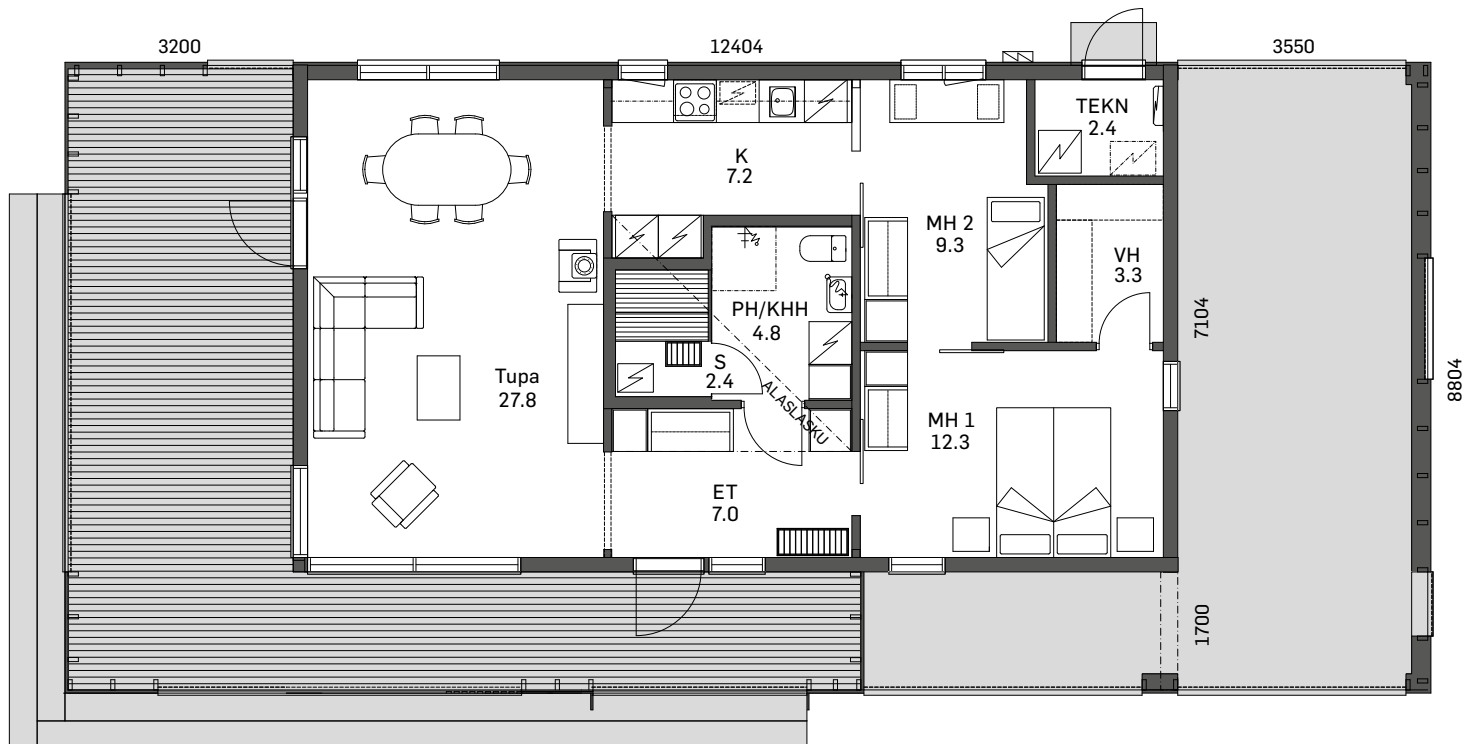



BACKAS 98

1 KRS TALO / KERROSALA 98 M², HUONEISTOALA 90 M²

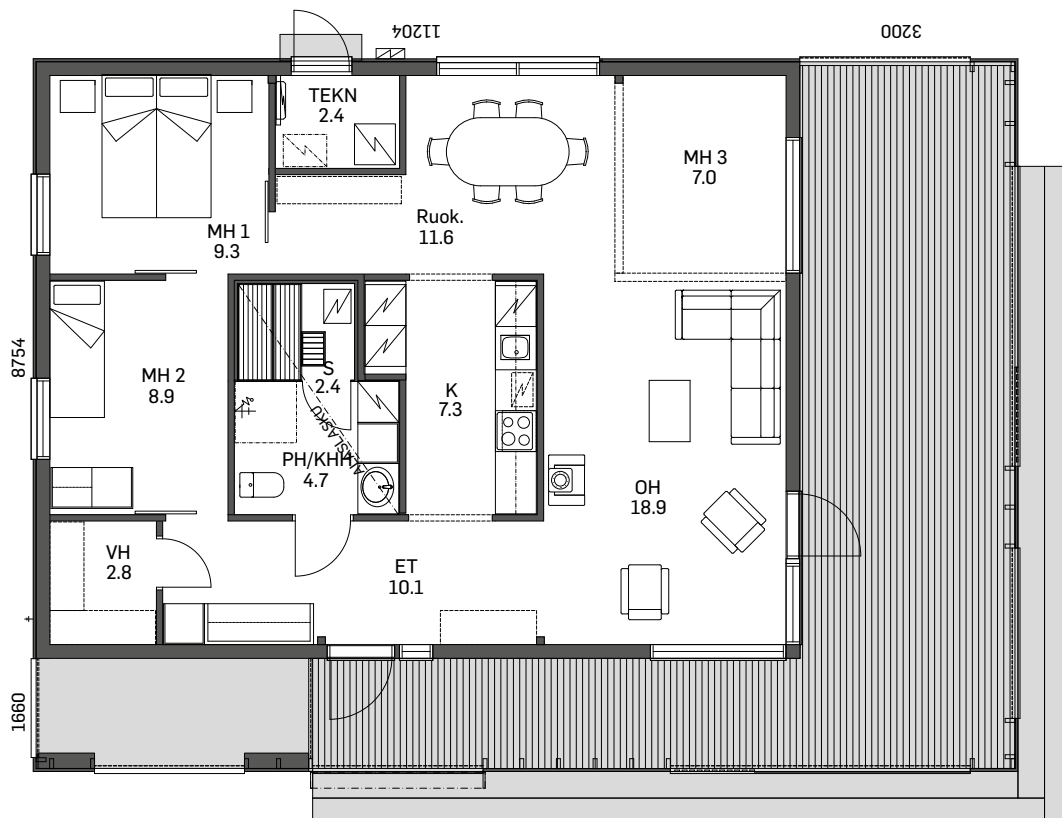



BACKAS 165

2 KRS TALO / KERROSALA 88 + 77 = 165 M²
HUONEISTOALA 80 + 69 = 149 M²

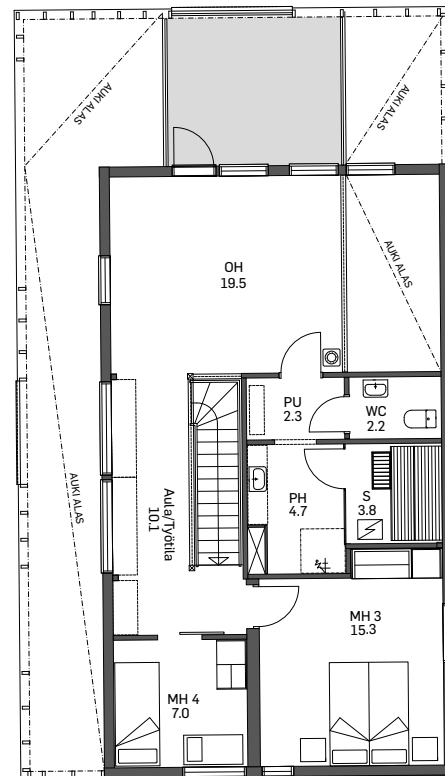
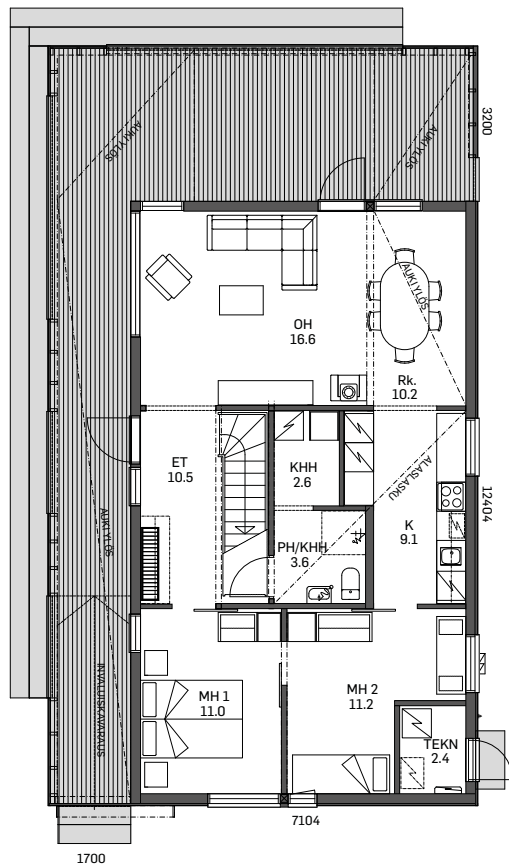



BACKAS 179

**2 KRS TALO / KERROSALA 103 + 76 = 179 M²,
HUONEISTOALA 94 + 70 = 164 M²**

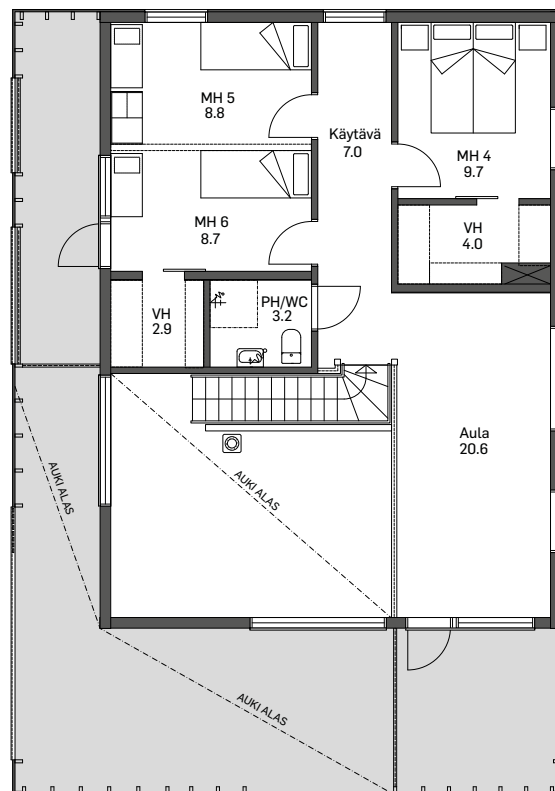
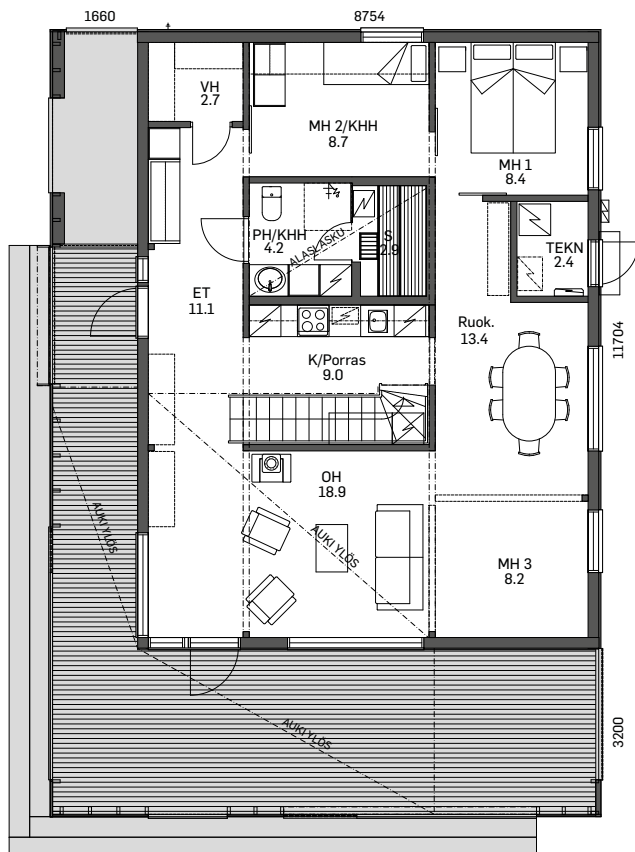

Citymallisto

WESTEND

Puutaloalueista inspiraationsa ammentavat, valoisat Westend-hirsikodit istuvat kauniisti kaupunkimiljööseen ja sopivat älykkään arkkitehtuurinsa ansiosta tiiviillekin tontille. Puhdaspiirteiset Westend-citymallit ovat omiaan alueille, joissa on harjakattovaatimus. Kapeasaumainen ja virtaviivainen hirsiprofiili istuu erinomaisesti modernin selkeälinjaiseen arkkitehtuuriin. Lisäksi moderni tasanurkka sopii saumattomasti kaupunkimaiseen taloarkkitehtuuriin: tasanurkkaisessa kodissa hirret kulkevat samassa tasossa kaikilla seinillä.



WESTEND 96



WESTEND 101



WESTEND 112

Modernia elämää kauneimmillaan

Isojen ikkunoiden ansiosta avarat sisätilat kylpevät luonnonvalossa ja oleskelutilojen näkymä avautuu haluamaasi suuntaan. Viihtyisällä avoparvekkeella voit nauttia niin aamukahvista kuin sateen tunnelmallisesta ropinasta: terassit ja kevin pinnakaitein somistetut parvekkeet sulautuvat kätevästi rakennuksen suojaan ja ovat myös helposti lasitettavissa.



WESTEND 140



WESTEND 163



WESTEND 96

1 KRS TALO / KERROSALA 96 M², HUONEISTOALA 87 M²

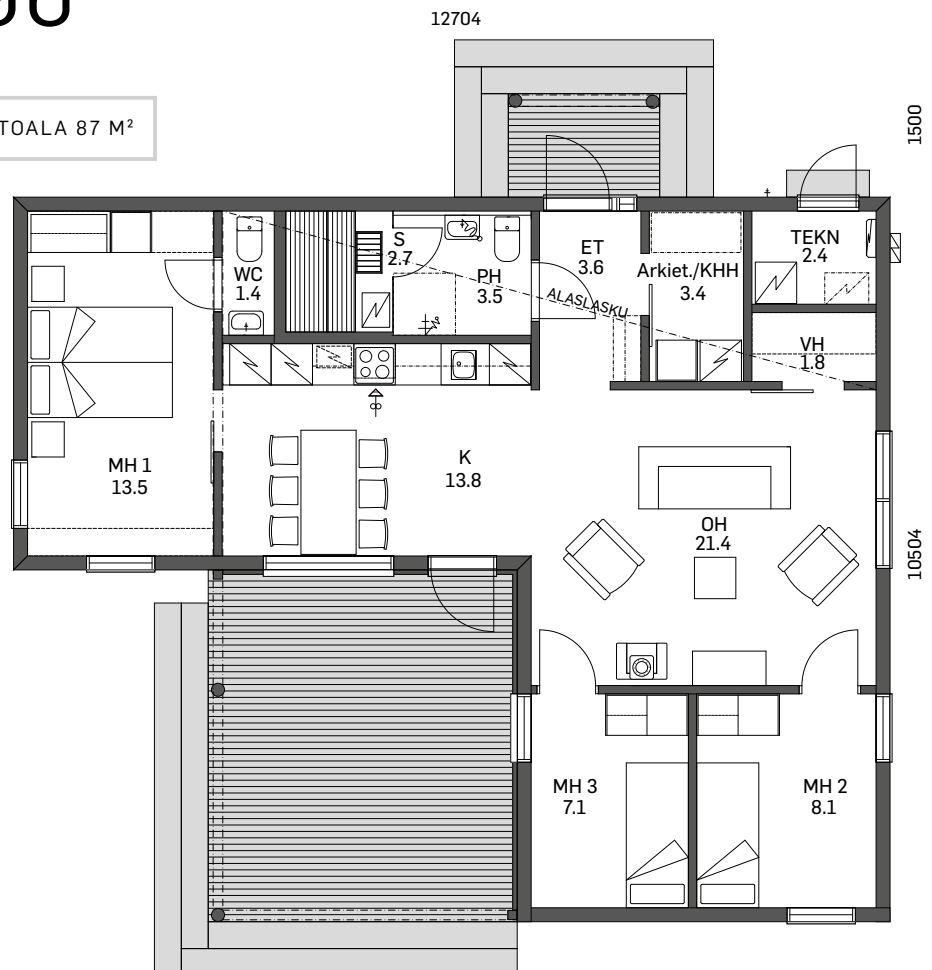



WESTEND 101

1 KRS TALO / KERROSALA 101 M², HUONEISTOALA 92 M²

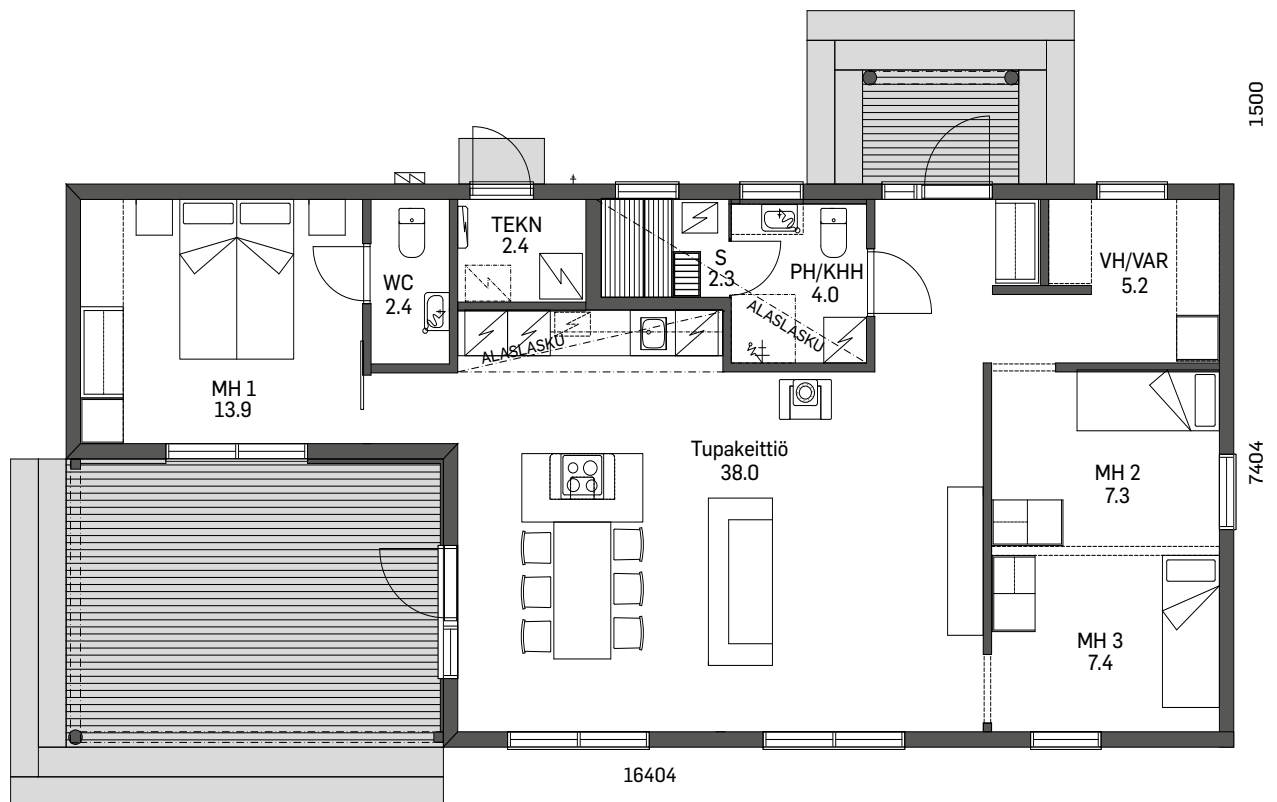



WESTEND 112

1 KRS TALO / KERROSALA 112 M², HUONEISTOALA 104 M²

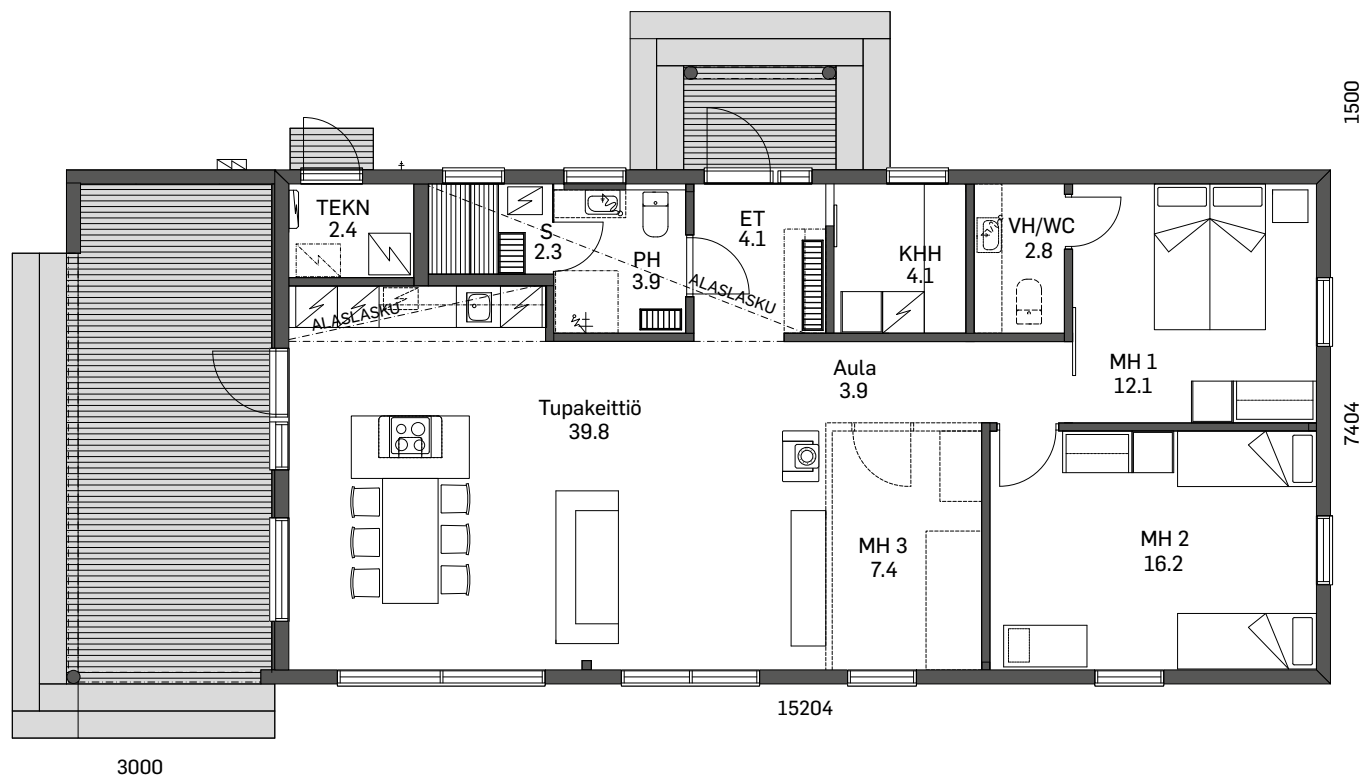



WESTEND 140

2 KRS TALO / KERROSALA 82 + 58 = 140 M²
 HUONEISTOALA 75 + 53 = 128 M²

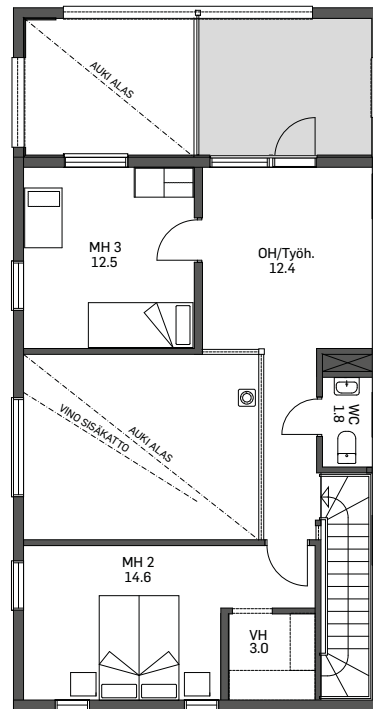
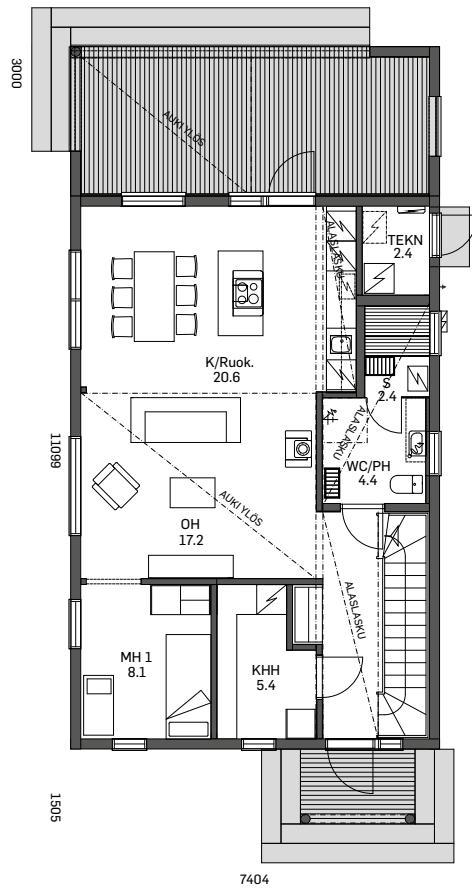



WESTEND 163

2 KRS TALO / KERROSALA 91 + 72 = 163 M²
HUONEISTOALA 82 + 63 = 145 M²

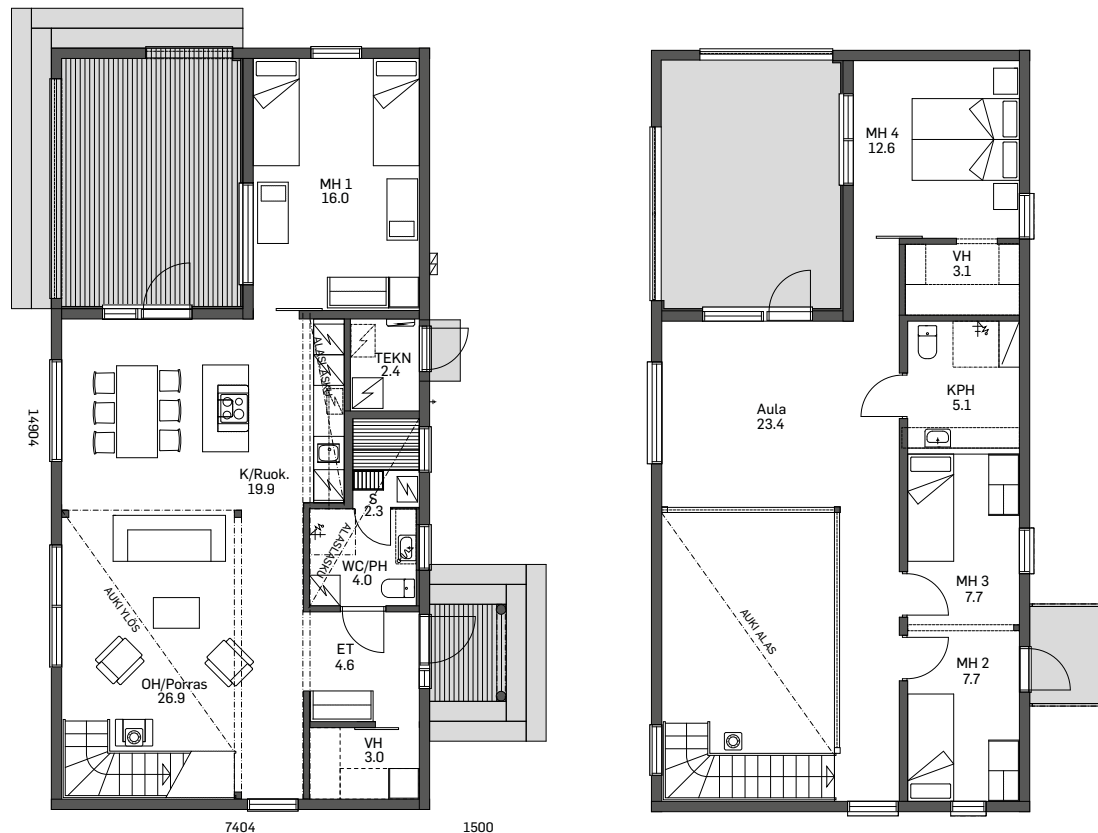

Citymallisto

JOLLAS

Linjakas, loivalla lapekatolla kruunattu Jollas-hirsikoti haastaa kivialot ja on kotonaan urbaaneilla pientaloalueilla. Kauniin kapealinjaisen yleisilmeen ansiosta kaupunkitonttien ahtaus ei ole este vaan mahdollisuus. Kapeasaumainen hirsiprofiili istuu erinomaisesti kaupunkimaiseen ilmeeseen ja hirren moderni tasanurkka viimeistelee selkeälinjaisen hirsiarkkitehtuurin. Luonnonvalo tulvii vapaasti sisätiloihin kaikista ilmansuunnista – yksityisyydestä ja omasta rauhasta tinkimättä.



JOLLAS 102



JOLLAS 120



JOLLAS 125

Keidas keskellä kaupunkia

Integroidut terassit kodin päädyssä tai kyljessä tarjoavat perheellesi raikasta ulkoilmaa ja viihtyisää oleskelua naapurien katseilta suojassa. Ne on myös helppo lasittaa. Suuret ikkunat toteutuvat kadun tai naapurin puolella yläikkunoina, ja kodin sydän avautuu omalle pihalle haluttuun suuntaan. Laadukas kodinhoitotila-saunaosasto antaa modernille hirsikodillesi täydellisen loppusilauksen.



JOLLAS 168



JOLLAS 172



JOLLAS 102

1 KRS TALO / KERROSALA 102 M², HUONEISTOALA 86 M²

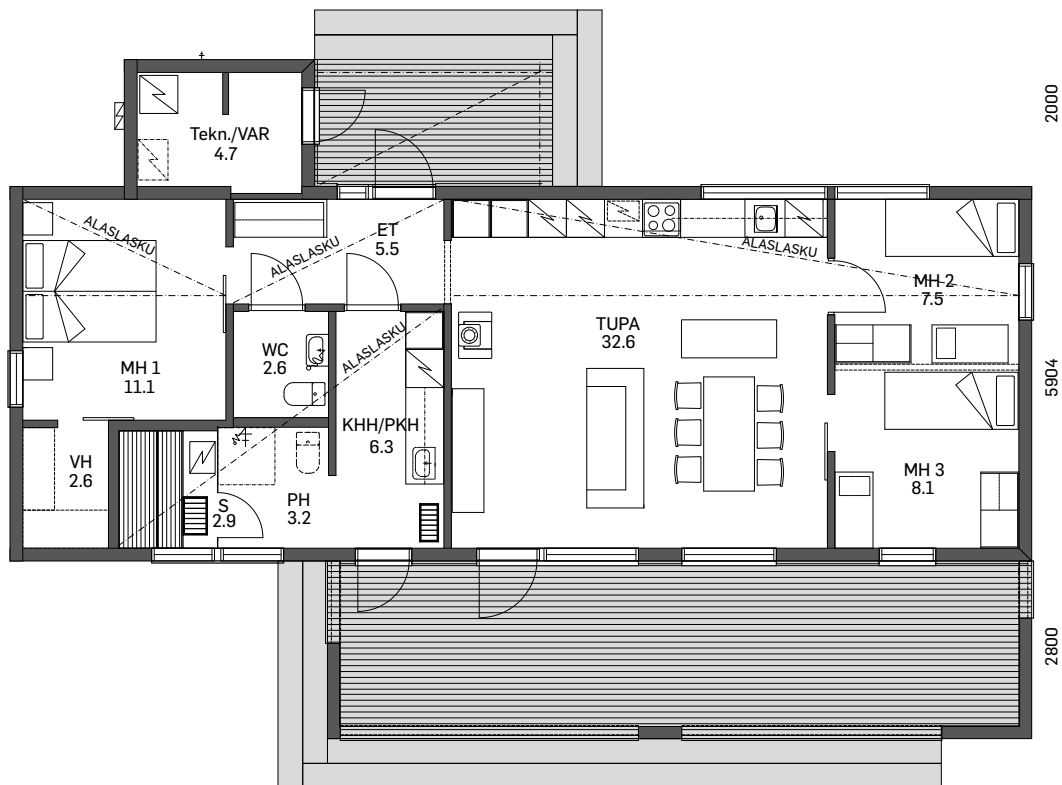



JOLLAS 120

1 KRS TALO / KERROSALA 120 M², HUONEISTOALA 104 M²

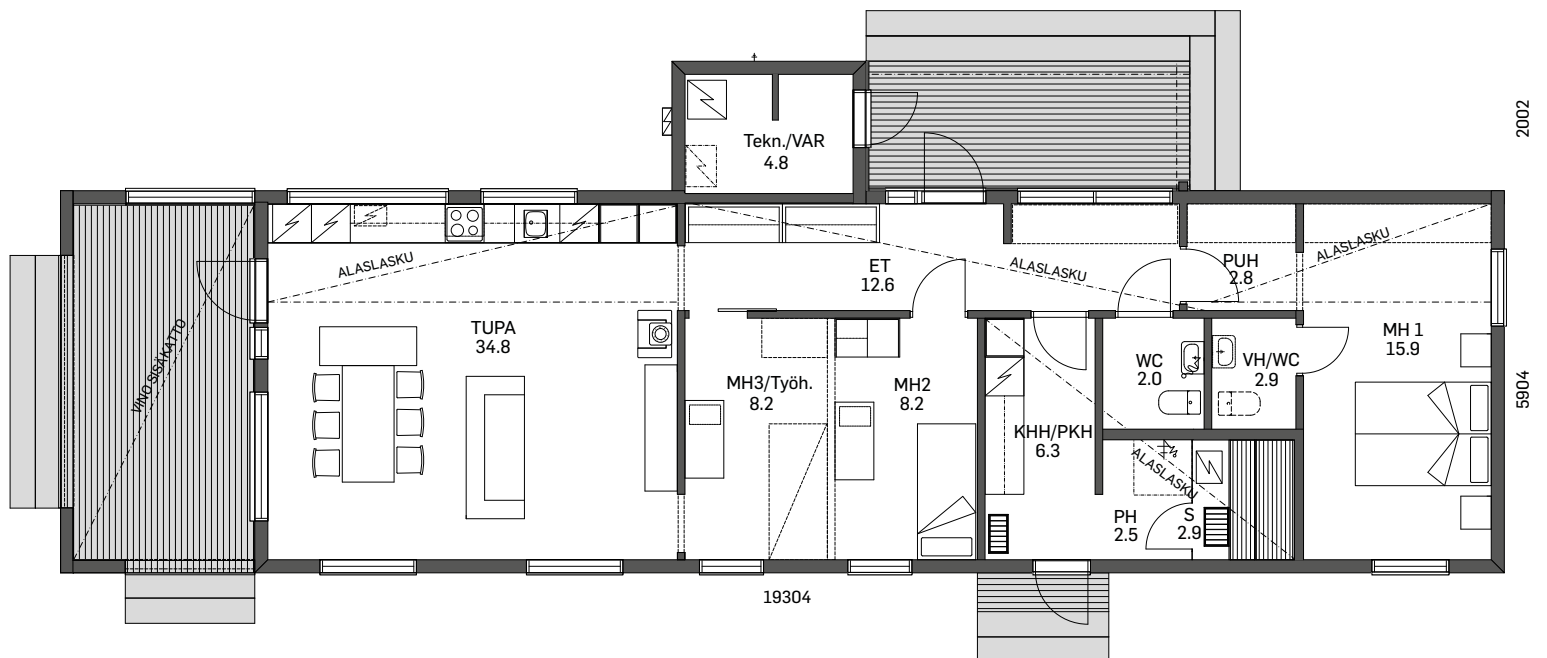



JOLLAS 125

1 KRS TALO / KERROSALA 125 M², HUONEISTOALA 108 M²

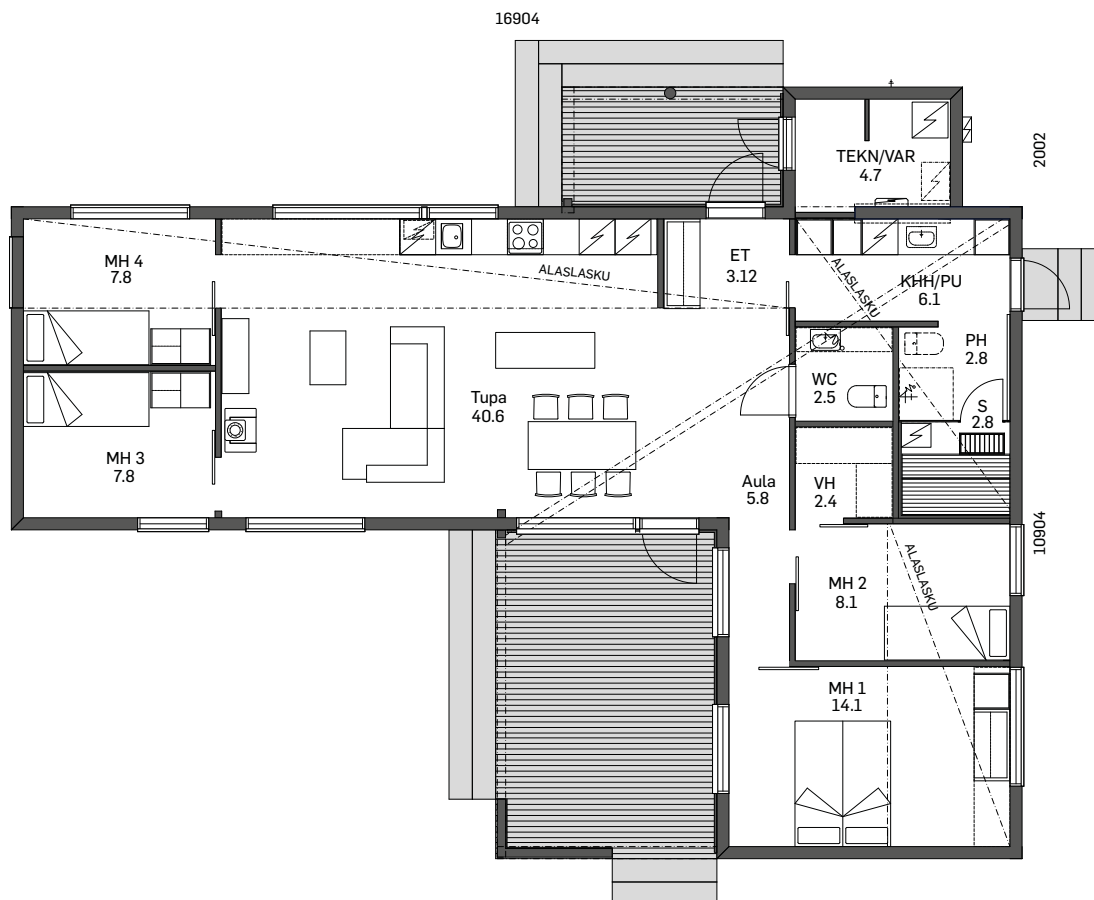



JOLLAS 168

2 KRS TALO / KERROSALA 89 + 79 = 168 M²
 HUONEISTOALA 75 + 72 = 147 M²

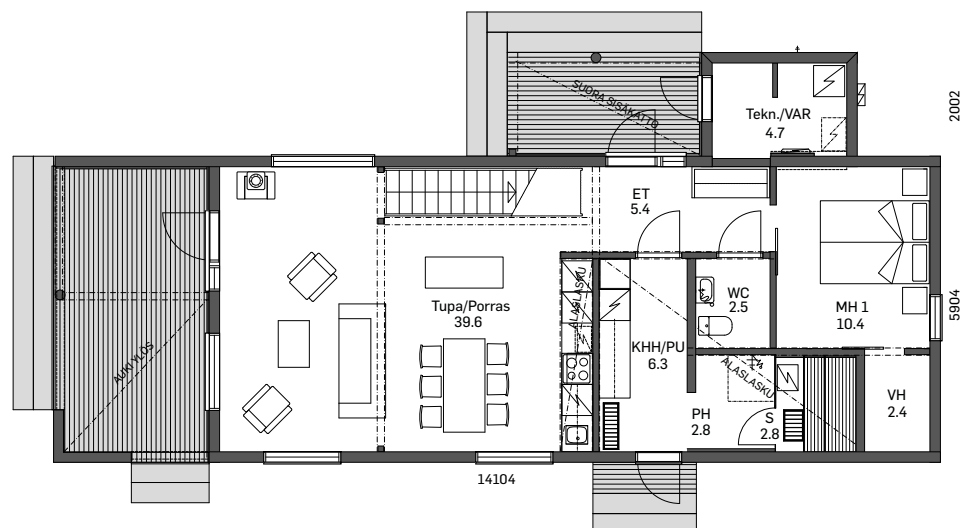
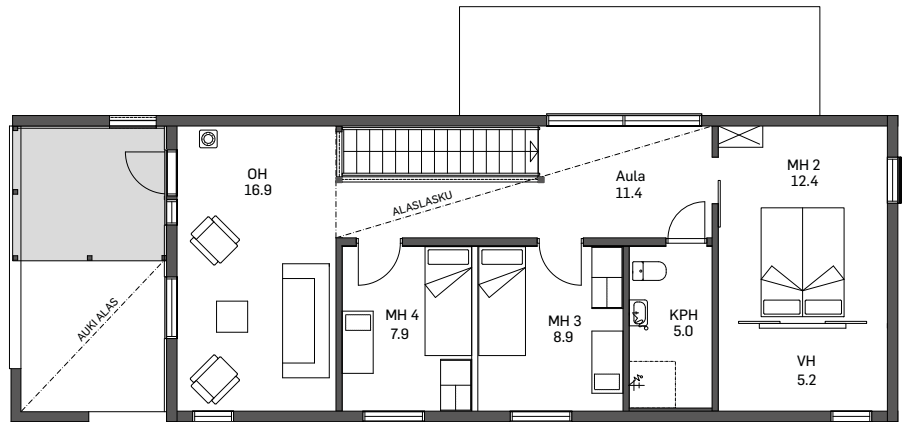



JOLLAS 172

2 KRS TALO / KERROSALA 91 + 81 = 172 M²
 HUONEISTOALA 77 + 73 = 150 M²

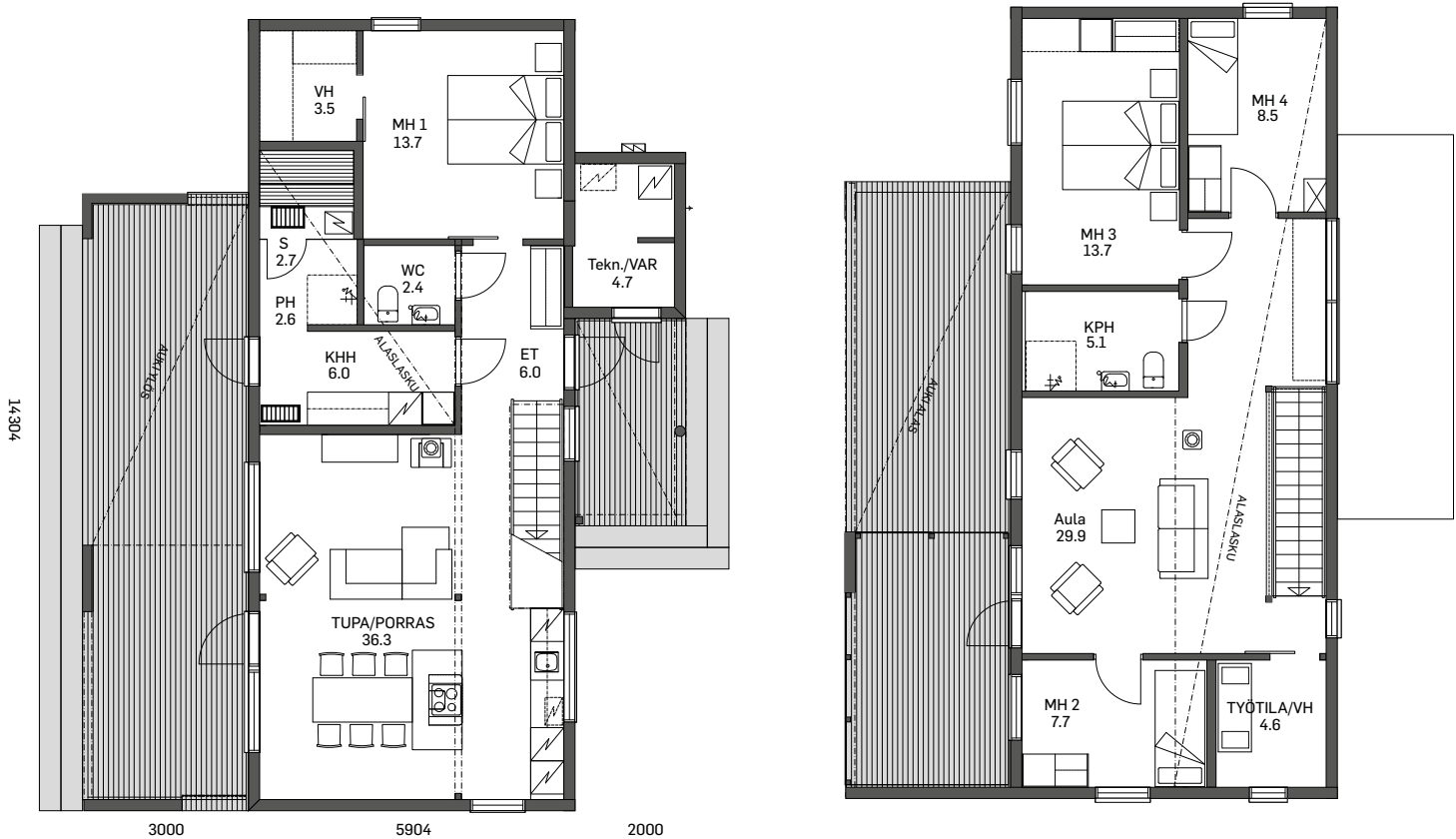



BACKAS-PIHARAKENNUKSET

BACKAS AUTOKATOS / 6,5 X 4,2 M

BACKAS AUTOTALLI / KERROSALA 27 M²

BACKAS SAUNA / KERROSALA 14 M², HUONEISTOALA 11 M²

BACKAS SAUNA JA AUTOTALLI / KERROSALA 41 M², HUONEISTOALA 34 M²

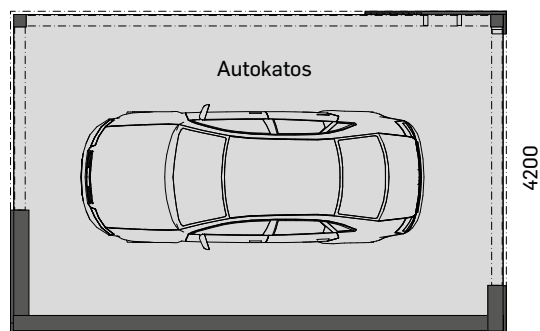

6500

AUTOKATOS

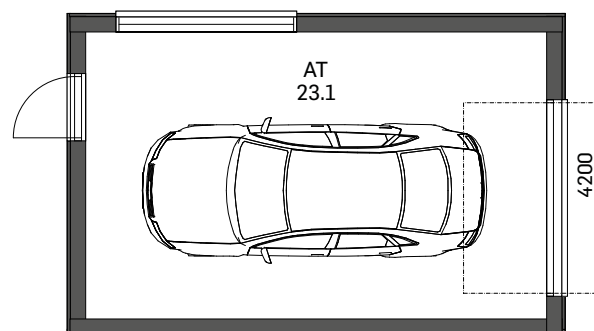

6500

AUTOTALLI

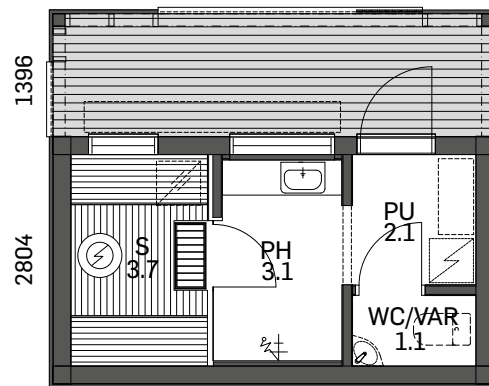

5000
SAUNA

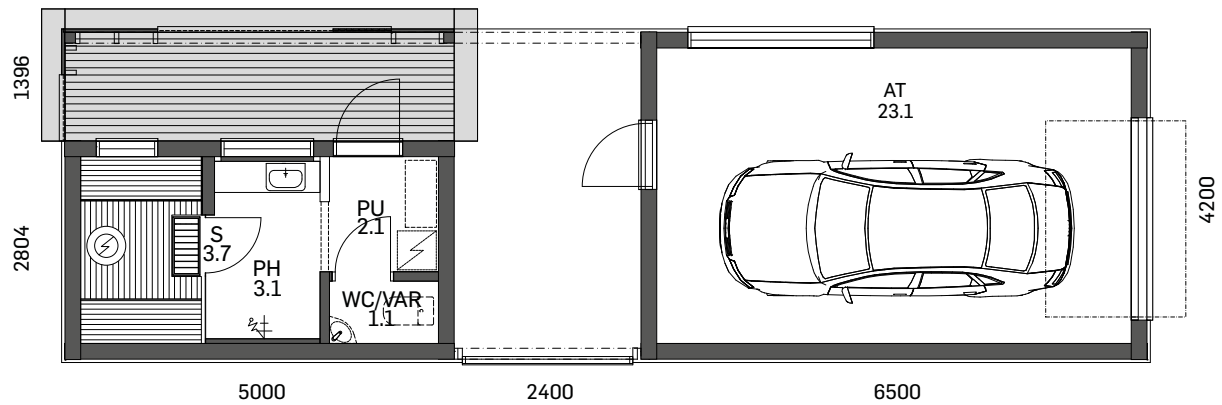

5000 2400 6500
SAUNA + AUTOTALLI



WESTEND-PIHARAKENNUKSET

WESTEND AUTOKATOS / 6,4 X 3,5 M

WESTEND SAUNA / KERROSALA 18 M², HUONEISTOALA 14 M²

WESTEND SAUNA + AUTOKATOS / KERROSALA 18 M² + 14 M²

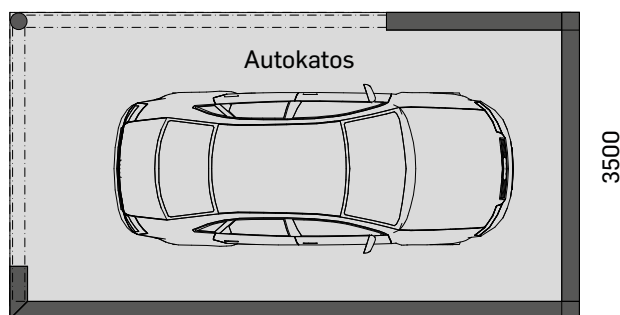

6399

AUTOKATOS

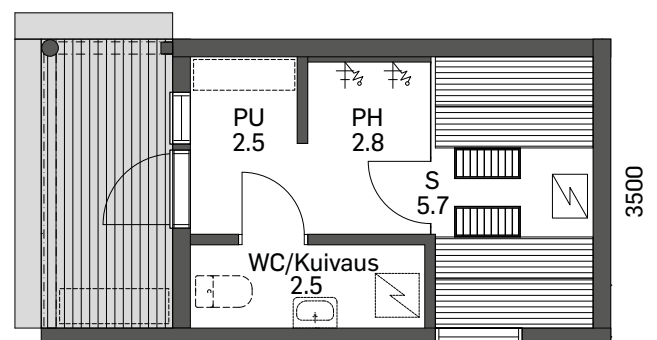

1500

5000

SAUNA



**KOTI
AUTOLLE**
HIRSITALOSI TYYLIIIN
ISTUVALLA ILMEELLÄ

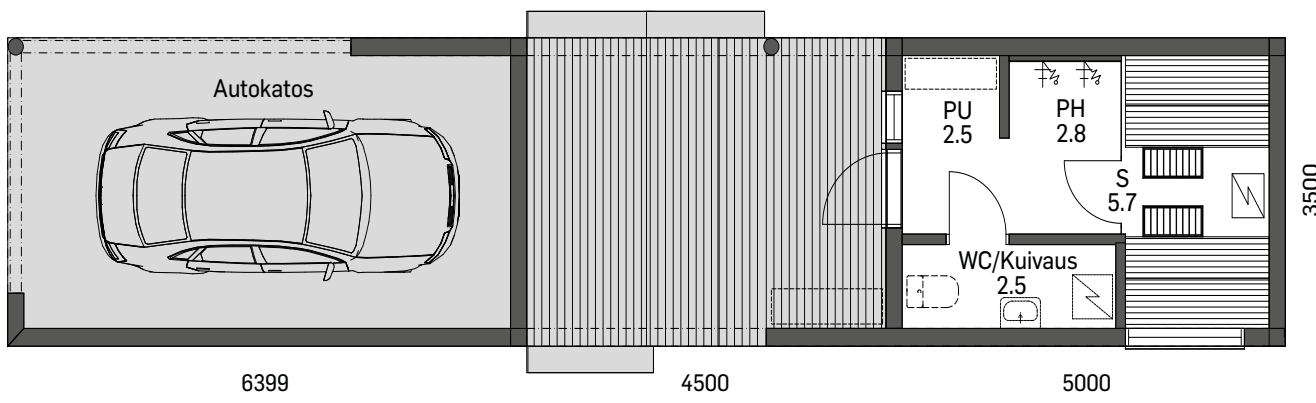

AUTOKATOS + SAUNA



JOLLAS-PIHARAKENNUKSET

JOLLAS AUTOKATOS / 6,4 X 3,5 M

JOLLAS SAUNA / KERROSALA 18 M², HUONEISTOALA 14 M²

JOLLAS SAUNA JA AUTOKATOS / KERROSALA 18 M², HUONEISTOALA 14 M²

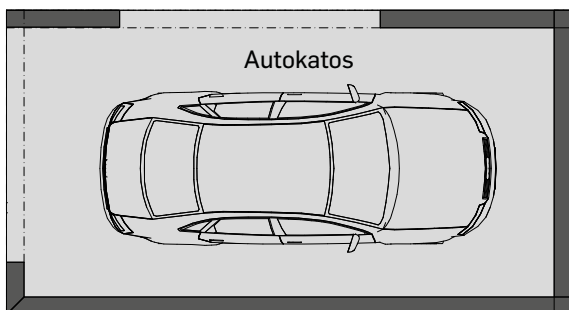

6399

AUTOKATOS

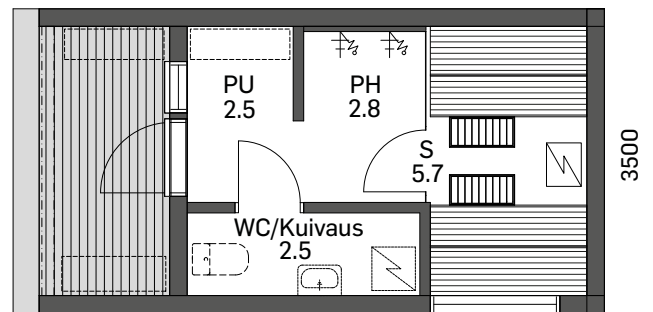

1500

5000

SAUNA

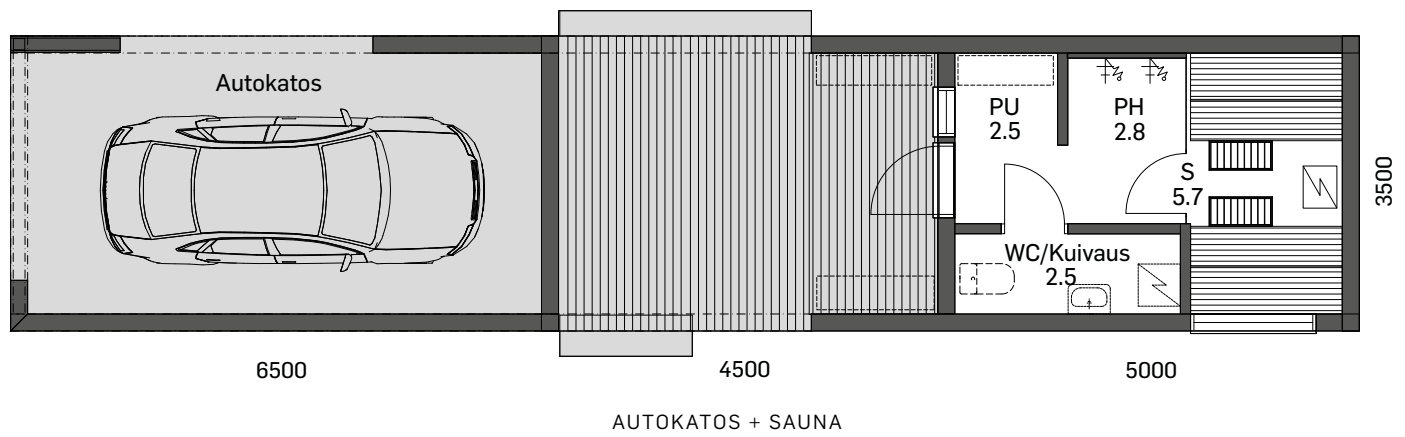

me ollaan
DEN
www.den.fi



Koe hirsitalojemme estetiikka, puhdas sisäilma ja miellyttävä akustiikka itse! Katso lähimmät taloesittelyt nettisivuiltamme.



FINNLAMELLI

FINNLAMELLI.FI

Ota yhteyttä ja kerro meille unelmasi. Tehdään yhdessä hirsikodistasi täydellinen.